

## EB 8026 FR

Traduction du document original



### **Vanne type 3244 · Exécutions DIN et ANSI**

en combinaison avec des servomoteurs,  
p. ex. les servomoteurs pneumatiques type 3271 ou type 3277

## Remarque concernant la présente notice de montage et de mise en service

La présente notice de montage et de mise en service est conçue pour permettre un montage et une utilisation sûrs. Les remarques et instructions contenues dans cette notice sont à prendre en compte impérativement pour le maniement d'appareils SAMSON. Les représentations graphiques et illustrations contenues dans cette notice servent d'exemples.

- ⇒ Pour une utilisation sûre et appropriée, lire attentivement la présente notice et la conserver pour toute consultation ultérieure.
- ⇒ Pour toute question non abordée dans la présente notice de montage et de mise en service, contacter le service après-vente de SAMSON (aftersaleservice@samsongroup.com).



Les documents relatifs à l'appareil, tels que les notices de montage et de mise en service, sont disponibles sur Internet :

► <https://www.samsongroup.com/fr/telechargements/documentation/>

## Avertissements utilisés et leur signification

### **⚠ DANGER**

*Situations dangereuses entraînant de graves blessures, voire la mort*

### **⚠ AVERTISSEMENT**

*Situations pouvant entraîner de graves blessures, voire à la mort*

### **ⓘ REMARQUE**

*Dégâts matériels et dysfonctionnements*

### **ⓘ Nota**

*Explications*

### **💡 Conseil**

*Recommandations pratiques*

<b>1</b>	<b>Consignes de sécurité et mesures de protection.....</b>	<b>5</b>
1.1	Remarques relatives à d'éventuelles blessures graves.....	7
1.2	Remarques relatives à d'éventuelles blessures.....	7
1.3	Remarques relatives à d'éventuels dégâts matériels.....	9
1.4	Remarques relatives à l'emploi d'une puce RFID.....	9
1.5	Avertissements sur l'appareil.....	10
<b>2</b>	<b>Marquages sur l'appareil.....</b>	<b>11</b>
2.1	Plaque signalétique de la vanne.....	11
2.2	Plaque signalétique du servomoteur.....	12
2.3	Désignation des matériaux.....	12
2.4	Plaque relative à la garniture de presse-étoupe ajustable.....	12
2.5	Puce RFID en option.....	12
<b>3</b>	<b>Conception et fonctionnement.....</b>	<b>13</b>
3.1	Positions de sécurité.....	14
3.2	Modèles.....	14
3.3	Modules supplémentaires.....	14
3.4	Accessoires.....	15
3.5	Caractéristiques techniques.....	15
<b>4</b>	<b>Livraison et transport sur le site d'installation.....</b>	<b>19</b>
4.1	Acceptation de la livraison.....	19
4.2	Déballage de la vanne.....	19
4.3	Transport et levage de la vanne.....	19
4.3.1	Transport de la vanne.....	20
4.3.2	Levage de la vanne.....	20
4.4	Stockage de la vanne.....	21
<b>5</b>	<b>Montage.....</b>	<b>22</b>
5.1	Conditions de montage.....	22
5.2	Préparation au montage.....	25
5.3	Montage de l'appareil.....	26
5.4	Assemblage de la vanne et du servomoteur.....	26
5.5	Montage de la vanne sur la canalisation.....	27
5.6	Contrôle de la vanne montée.....	27
5.6.1	Étanchéité.....	28
5.6.2	Mouvement de course.....	29
5.6.3	Position de sécurité.....	29
5.6.4	Essai de pression.....	29
<b>6</b>	<b>Mise en service.....</b>	<b>30</b>
<b>7</b>	<b>Fonctionnement.....</b>	<b>32</b>
7.1	Utilisation de la fonction régulation.....	32
7.2	Utilisation de la fonction manuelle.....	32
<b>8</b>	<b>Dysfonctionnements.....</b>	<b>34</b>
8.1	Détection et réparation des dysfonctionnements.....	34
8.2	Exécution des mesures d'urgence.....	35
<b>9</b>	<b>Maintenance.....</b>	<b>36</b>
9.1	Contrôles périodiques.....	38
9.2	Préparation des travaux de maintenance.....	41
9.3	Montage de la vanne à la fin des travaux de maintenance.....	41
9.4	Travaux de maintenance.....	41
9.4.1	Remplacement des joints de corps.....	42

## Vue d'ensemble

9.4.2	Remplacement de la garniture de presse-étoupe.....	44
9.4.3	Remplacement du siège et du clapet.....	46
9.5	Commande de pièces de rechange et de consommables.....	46
<b>10</b>	<b>Mise hors service.....</b>	<b>47</b>
<b>11</b>	<b>Démontage.....</b>	<b>49</b>
11.1	Démontage de la vanne de la canalisation.....	49
11.2	Démontage du servomoteur.....	50
<b>12</b>	<b>Réparation.....</b>	<b>51</b>
12.1	Renvoi des appareils à SAMSON.....	51
<b>13</b>	<b>Élimination.....</b>	<b>52</b>
<b>14</b>	<b>Certificats.....</b>	<b>53</b>
<b>15</b>	<b>Annexe.....</b>	<b>64</b>
15.1	Couples de serrage, lubrifiants et outillage.....	64
15.2	Pièces de rechange.....	64
15.3	Service.....	66

# 1 Consignes de sécurité et mesures de protection

## Utilisation conforme

Combinée à un servomoteur tel que les servomoteurs pneumatiques type 3271 ou type 3277, la vanne trois voies SAMSON type 3244 est conçue pour servir de vanne de mélange ou de répartition dans les procédés et installations industriels.

La vanne et ses servomoteurs sont dimensionnés en fonction de conditions définies avec précision (p. ex. pression de service, milieu, température). C'est pourquoi l'exploitant doit veiller à ce que la vanne de régulation soit employée exclusivement dans des conditions d'exploitation correspondant aux critères de dimensionnement indiqués lors de la commande. Si l'exploitant souhaite employer la vanne de régulation dans d'autres applications ou environnements, il doit d'abord consulter la société SAMSON. SAMSON décline toute responsabilité en cas de dégâts résultant du non-respect des conditions d'utilisation conforme ou imputables à des forces extérieures ou à tous autres facteurs extérieurs.

⇒ Les possibilités, domaines et limites d'utilisation sont indiqués dans les caractéristiques techniques et sur la plaque signalétique.

## Mauvais usage raisonnablement prévisible

La vanne de régulation n'est pas adaptée aux domaines d'application suivants :

- utilisation en dehors des limites définies dans les caractéristiques techniques et lors du dimensionnement ;
- utilisation en dehors des limites définies par les accessoires de la vanne.

Par ailleurs, les activités suivantes vont à l'encontre d'une utilisation conforme :

- utilisation de pièces de rechange produites par des tiers ;
- exécution de travaux de maintenance ou de réparation non prescrits.

## Qualification du personnel d'exploitation

La vanne de régulation peut être montée, mise en service, entretenue et réparée uniquement par un personnel compétent qui effectuera ces travaux dans les règles de l'art. Dans cette notice, le terme « personnel compétent » désigne les personnes qui, en raison de leur formation technique, de leur expérience et de leur connaissance des normes en vigueur, sont à même d'évaluer les travaux qui leur sont confiés et de repérer les dangers éventuels.

Dans le cas d'appareils certifiés ATEX sécurité intrinsèque, le personnel doit avoir reçu une formation ou être habilité à travailler sur des appareils ATEX dans des installations en zone à risques d'explosion.

## Équipement de protection individuelle

SAMSON recommande de se renseigner sur les dangers posés par le fluide utilisé à l'aide de la base de données des substances GESTIS ► Base de données des substances GESTIS.

En fonction du fluide employé et/ou de l'opération réalisée, les équipements de protection suivants, entre autres, sont nécessaires :

- protection respiratoire, vêtements, gants et lunettes de protection si le fluide utilisé est chaud, froid, corrosif et/ou caustique ;
  - protections auditives lors de travaux réalisés à proximité de la vanne ;
  - casque de protection pour l'industrie ;
  - harnais de sécurité, dans la mesure où il existe un risque de chute (p. ex. lors de travaux à des hauteurs dangereuses) ;
  - chaussures de sécurité, pourvues au besoin d'une protection contre les décharges statiques.
- ⇒ Demander des équipements de protection supplémentaires auprès de l'exploitant de l'installation.

## Modifications de tout type

SAMSON n'autorise aucune modification, aucune transformation, ni aucune autre altération du produit. De telles opérations sont réalisées sous la responsabilité exclusive du client et peuvent notamment mettre en péril la sécurité, mais aussi nuire à la performance du produit pour son application.

## Dispositifs de protection

La position de sécurité atteinte par la vanne de régulation en cas de coupure de l'alimentation dépend du servomoteur employé (cf. documentation du servomoteur correspondant). Si la vanne est combinée à un servomoteur pneumatique SAMSON type 3271 ou type 3277, en cas de coupure de l'alimentation, celle-ci atteint automatiquement la position de sécurité définie (cf. chap. 3.1). La position de sécurité correspond au sens d'action et est indiquée sur la plaque signalétique du servomoteur SAMSON.

## Avertissement relatif aux dangers résiduels

L'exploitant et le personnel d'exploitation doivent prendre des mesures appropriées en vue d'évi-

## Consignes de sécurité et mesures de protection

ter toute blessure et tout dégât matériel inhérents au fluide, à la pression de service, à la pression de commande et aux pièces en mouvement de la vanne. En outre, ils doivent suivre les mises en garde, avertissements et remarques contenus dans la présente notice de montage et de mise en service.

Les dangers dus aux conditions de travail particulières régnant sur le site d'installation de la vanne doivent être déterminés dans une évaluation individuelle des risques. L'exploitant a la charge d'émettre des instructions opérationnelles adaptées pour permettre de les éviter.

### Responsabilités de l'exploitant

L'exploitant est responsable de l'exploitation irréprochable et du respect des réglementations relatives à la sécurité. Il est tenu de mettre la présente notice de montage et de mise en service ainsi que les autres documents applicables à la disposition du personnel d'exploitation et de former ce dernier à une utilisation conforme. Par ailleurs, l'exploitant doit veiller à ce que ni le personnel d'exploitation ni aucune tierce personne ne soient mis en danger.

L'exploitant est également tenu de ne pas dépasser les valeurs limites définies dans les caractéristiques techniques du produit. Ceci s'applique également aux procédures de démarrage et d'arrêt de l'installation. De telles procédures sont du ressort de l'exploitant et ne sont donc pas décrites dans la présente notice de montage et de mise en service. SAMSON ne peut rien affirmer quant à ces procédures puisque les détails opérationnels (par ex. pressions différentielles et températures) diffèrent dans chaque cas et sont connus du seul exploitant.

### Responsabilité du personnel d'exploitation

Le personnel d'exploitation doit être familiarisé avec la présente notice de montage et de mise en service, de même qu'avec les autres documents applicables ; il est tenu d'observer les mises en garde, avertissements et remarques qu'ils contiennent. Par ailleurs, le personnel d'exploitation doit être familiarisé avec les réglementations en vigueur dans le domaine de la sécurité au travail et de la prévention des accidents, qu'il est tenu de respecter.

### Autres normes et directives applicables

Les vannes de régulation répondent aux exigences de la directive européenne Directive Équipements sous pression 2014/68/UE et de la directive européenne Directive Machines 2006/42/UE. Concernant les vannes portant le marquage CE, la déclaration de conformité UE correspondante fournit des

renseignements sur les procédures utilisées pour évaluer leur conformité. La déclaration de conformité correspondante est disponible au chapitre 14.

Les exécutions non électriques de la vanne de régulation dont le corps n'est pas revêtu de couches isolantes ne présentent aucune source d'ignition potentielle au sens de l'évaluation des risques d'explosion conforme à la norme DIN EN ISO 80079-36 paragraphe 5.2, même en cas de dysfonctionnements exceptionnels, et ne sont donc pas soumises à la Directive ATEX 2014/34/UE.

⇒ Pour le raccordement au système de liaison équipotentielle, il convient de respecter le paragraphe 6.4 de la norme DIN EN 60079-14, VDE 0165-1.

### Autres documents applicables

Les documents suivants s'appliquent en complément de la présente notice de montage et de mise en service :

- notices des accessoires utilisés (positionneur, électrovanne, etc.)
- notice du servomoteur utilisé, par ex. :
  - ► EB 8310-X pour les servomoteurs pneumatiques type 3271 et type 3277
- ► AB 0100 pour l'outillage, les couples de serrage et les lubrifiants
- Notice ► H 02: composants machine adaptés aux vannes de régulation pneumatiques SAMSON avec déclaration de conformité pour machines complètes
- Si un appareil contient une substance figurant sur la liste des substances particulièrement préoccupantes du règlement REACH, SAMSON fournira le document « Informations supplémentaires sur votre demande/commande » conjointement aux documents de commande commerciaux. Ce document répertorie entre autres le numéro SCIP des dispositifs concernés, qui peut être utilisé pour accéder à des informations complémentaires sur le site web de l'Agence européenne des produits chimiques ECHA, cf. ► <https://www.echa.europa.eu/scip-database>.
- [www.samsongroup.com](http://www.samsongroup.com) > À PROPOS DE SAMSON > Environnement, société et gouvernance > Conformité des matériaux contient de plus amples informations sur la conformité du matériau de SAMSON.

### 1.1 Remarques relatives à d'éventuelles blessures graves

#### **⚠ DANGER**

#### **Risque d'éclatement de l'appareil sous pression !**

Les vannes de régulation et les canalisations sont sous pression. Une pressurisation inadmissible ou une ouverture incorrecte risquent d'entraîner la destruction de certaines pièces de la vanne de régulation.

- ⇒ Respecter la pression maximale admissible pour la vanne et l'installation.
- ⇒ Avant de travailler sur les composants sous pression ou de maintien de la pression de la vanne de régulation, évacuer la pression de la vanne et de toutes les pièces de l'installation concernée.
- ⇒ Purger le fluide de la vanne et des parties de l'installation concernées.

### 1.2 Remarques relatives à d'éventuelles blessures

#### **⚠ AVERTISSEMENT**

#### **Risque de brûlure dû aux canalisations et composants chauds ou froids !**

Selon le fluide utilisé, les composants de la vanne et les canalisations peuvent atteindre des températures très élevées ou très basses pendant le fonctionnement, causant ainsi des brûlures en cas de contact avec la peau.

- ⇒ Se conformer aux instructions d'utilisation de l'exploitant de l'installation.  
En cas de mise en danger :
  - ⇒ Laisser les composants et canalisations refroidir ou se réchauffer.
  - ⇒ Porter des vêtements de protection et des gants.

#### **⚠ AVERTISSEMENT**

#### **Risque de pertes auditives et de surdit   due à un niveau sonore élevé !**

En fonctionnement, certaines conditions d'installation peuvent émettre du bruit à cause du fluide (p. ex. en cas de cavitation ou de flashing). De plus, les niveaux sonores peuvent augmenter brièvement lors de la purge soudaine d'un servomoteur

pneumatique ou d'un accessoire pneumatique sans éléments de réduction du bruit. Ces deux phénomènes risquent d'endommager l'ouïe.

- ⇒ Se conformer aux instructions d'utilisation de l'exploitant de l'installation.

En cas de mise en danger :

- ⇒ Porter une protection auditive lors de la réalisation de travaux à proximité de la vanne.

#### **⚠ AVERTISSEMENT**

#### **Risque de blessure due à l'évacuation de l'air d'échappement ou à une fuite d'air comprimé sur des composants à commande pneumatique !**

Si la vanne est actionnée à l'aide d'un servomoteur pneumatique ou d'accessoires pneumatiques, de l'air s'échappe lors de la régulation ou de l'ouverture et la fermeture de la vanne, par exemple au niveau du servomoteur.

- ⇒ Monter la vanne de régulation de sorte qu'aucun événement ne se trouve à la hauteur des yeux de l'opérateur et que l'air d'échappement ne soit pas purgé en direction des yeux.
- ⇒ Utiliser des silencieux et des bouchons appropriés.
- ⇒ Si des travaux doivent être réalisés à proximité immédiate des raccordements pneumatiques et dans la zone dangereuse des orifices de purge, se munir de lunettes de protection.

#### **⚠ AVERTISSEMENT**

#### **Risque de pincement due aux pièces en mouvement !**

La vanne de régulation contient des pièces en mouvement (tige de clapet et tige de servomoteur) susceptibles de coincer les membres si l'on introduit les mains dans le mécanisme.

- ⇒ Ne pas insérer les mains dans l'arcade tant que l'alimentation pneumatique du servomoteur est raccordée et active.
- ⇒ Avant de réaliser des travaux sur la vanne de régulation pneumatique, couper et verrouiller l'alimentation pneumatique et le signal de réglage.

## Consignes de sécurité et mesures de protection

- ⇒ Ne pas entraver la course de la tige de clapet ou de servomoteur en coinçant des objets dans l'arcade.
- ⇒ Si la tige de servomoteur ou de clapet est bloquée (p. ex. par grippage suite à une immobilisation prolongée), évacuer les énergies résiduelles du servomoteur (contrainte des ressorts) avant de la débloquer, cf. documentation du servomoteur correspondant.

### ⚠ AVERTISSEMENT

#### Risque de blessure dû aux ressorts précontraints dans les servomoteurs pneumatiques !

Les vannes de régulation équipées de servomoteurs avec des ressorts précontraints sont soumises à une tension mécanique. De telles vannes de régulation combinées à des servomoteurs linéaires pneumatiques SAMSON (par ex. type 3271/3277 ou type 3371) sont reconnaissables aux longues vis situées sur la face inférieure du servomoteur.

- ⇒ Avant tous travaux sur le servomoteur nécessitant l'ouverture du servomoteur, ou en cas de blocage de la tige du servomoteur, relâcher la force de précontrainte des ressorts, cf. documentation du servomoteur correspondant.

### ⚠ AVERTISSEMENT

#### Risque de blessure dû aux composants sous pression et à la sortie de fluide !

L'exécution avec étanchéité par soufflet prévoit un raccord de contrôle dans le haut de la vanne, au niveau de la pièce intermédiaire.

- ⇒ Ne pas desserrer la vis du raccord de contrôle tant que la vanne est sous pression.

### ⚠ AVERTISSEMENT

#### Risque de blessure dû à la présence de fluide résiduel dans la vanne !

Lors de la réalisation de travaux sur la vanne, il se peut que le fluide résiduel s'échappe et cause des blessures (irritations, brûlures chimiques, etc.).

- ⇒ Se conformer aux instructions d'utilisation de l'exploitant de l'installation.  
En cas de mise en danger :

- ⇒ Si possible, évacuer le fluide de la vanne et des parties de l'installation concernées.
- ⇒ Porter une protection respiratoire, ainsi que des vêtements, gants et lunettes de protection.

### ⚠ AVERTISSEMENT

#### Risque de blessure en cas de manipulation, d'utilisation ou d'installation incorrectes dues à des informations illisibles sur la vanne de régulation !

Avec le temps, des marques ou des empreintes peuvent apparaître sur la vanne de régulation, les étiquettes et les plaques signalétiques et les salir ou les rendre illisibles de toute autre manière, si bien que les dangers ne peuvent alors plus être identifiés et les consignes d'utilisation nécessaires plus être suivies. Il en résulte un risque de blessure.

- ⇒ Toujours maintenir la lisibilité de toutes les inscriptions pertinentes placées sur l'appareil.
- ⇒ Remplacer immédiatement les plaques signalétiques et étiquettes endommagées, manquantes ou erronées.

### ⚠ AVERTISSEMENT

#### Atteinte à la santé en cas de contact avec des substances dangereuses !

Certains lubrifiants et nettoyeurs sont qualifiés de substances dangereuses. En tant que tels, le fabricant se doit de les identifier clairement et de fournir une fiche de données de sécurité.

- ⇒ S'assurer qu'il existe une fiche de données de sécurité pour chaque substance dangereuse. Le cas échéant, demander la fiche de données de sécurité auprès du fabricant.
- ⇒ S'informer sur les substances dangereuses existantes et leur manipulation correcte.

### 1.3 Remarques relatives à d'éventuels dégâts matériels

#### ⓘ REMARQUE

#### **Endommagement de la vanne dû à des impuretés (particules solides, etc.) contenues dans les canalisations !**

L'exploitant de l'installation est responsable du nettoyage des canalisations de l'installation.

⇒ Rincer les canalisations avant toute mise en service.

#### ⓘ REMARQUE

#### **Endommagement de la vanne dû à l'emploi d'un fluide inapproprié !**

La vanne est dimensionnée pour un fluide aux propriétés définies.

⇒ Utiliser uniquement un fluide correspondant à celui prévu lors du dimensionnement.

#### ⓘ REMARQUE

#### **Endommagement de la vanne ou fuites dus à un couple de serrage trop faible ou trop élevé !**

Les composants de la vanne doivent être serrés selon les couples prescrits. Des composants trop serrés sont soumis à une usure excessive. Des composants trop lâches peuvent être à l'origine de fuites.

⇒ Respecter les couples de serrage prescrits, cf. ► AB 0100.

#### ⓘ REMARQUE

#### **Endommagement de la vanne dû à des outils inappropriés !**

Un outillage particulier est nécessaire à la réalisation des travaux sur la vanne.

⇒ Utiliser uniquement les outils homologués par SAMSON, cf. ► AB 0100.

#### ⓘ REMARQUE

#### **Endommagement de la vanne dû à des lubrifiants inappropriés !**

Le matériau de la vanne exige un lubrifiant particulier. Le recours à des lubrifiants inappropriés risque de corroder la surface et de l'endommager.

⇒ Utiliser uniquement les lubrifiants homologués par SAMSON, cf. ► AB 0100.

#### ⓘ REMARQUE

#### **Contamination du fluide due à l'emploi de lubrifiants inappropriés ou d'outils et de composants contaminés !**

⇒ Au besoin (p. ex. pour des applications oxygène), maintenir la vanne et les outils utilisés exempts de toute trace de graisse ou de solvant.

⇒ Veiller à utiliser uniquement des lubrifiants appropriés.

### 1.4 Remarques relatives à l'emploi d'une puce RFID

Certaines restrictions s'appliquent à la puce RFID dans la plage de fonctionnement.

⇒ En cas d'utilisation de la vanne dans des atmosphères explosibles, respecter les homologations Ex de la puce RFID.

⇒ Ne pas exposer la puce RFID à un fort champ électrique.

⇒ Éviter les charges électrostatiques.

⇒ Respecter la plage de fonctionnement de la puce RFID.

## 1.5 Avertissements sur l'appareil

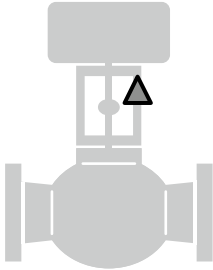
Description de l'avertissement	Emplacement sur l'appareil
	
<b>Signification de l'avertissement</b>	
<b>Avertissement relatif aux pièces en mouvement !</b> Introduire les mains dans l'arcade alors que l'alimentation pneumatique du servomoteur est active et raccordée présente un risque de pincement dû aux mouvements linéaires de la tige de servomoteur et de la tige de clapet.	

## 2 Marquages sur l'appareil

### 2.1 Plaque signalétique de la vanne

La plaque signalétique représentée ci-dessous correspond aux plaques signalétiques utilisées au moment de l'impression du présent document. La plaque signalétique effectivement apposée sur l'appareil peut se présenter différemment.

La plaque signalétique de la vanne se trouve sur la lanterne.

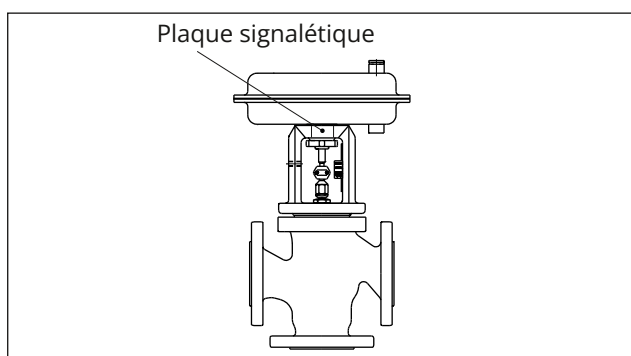

Fig. 1 : Position de la plaque signalétique sur la vanne

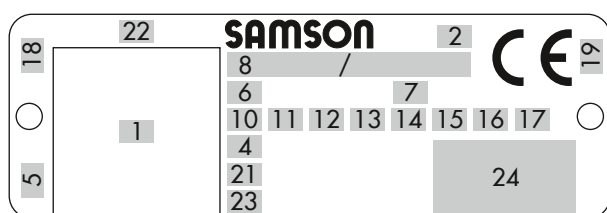

Fig. 2 : Position des informations sur la plaque signalétique de la vanne

Pos.	Signification
1	Code d'identification, lisible optiquement
2	Description
4	Matériau
5	Mois et année de fabrication
6	Diamètre nominal : DIN : <b>DN</b> · ANSI : <b>NPS</b> · JIS : <b>DN</b>
7	Pression nominale : DIN : <b>PN</b> · ANSI : <b>CL</b> · JIS : <b>K</b>
8	Numéro de commande/pos.
10	Coefficient de débit : DIN : valeur <b>KVS</b> · ANSI/JIS : valeur <b>CV</b>
11	Caractéristique : <b>%</b> : exponentielle <b>LIN</b> : linéaire <b>mod-lin</b> : linéaire modifiée <b>NO/NC</b> : fonction Tout ou Rien

Pos.	Signification
12	Étanchéité siège-clapet : <b>ME</b> : métallique <b>HA</b> : métal dur <b>ST</b> : métal de base stellite® <b>KE</b> : céramique <b>PT</b> : étanchéité souple PTFE <b>PK</b> : étanchéité souple PEEK
13	Code siège (matière de l'ensemble siège-clapet) : sur demande
14	Équilibrage de pression : <b>D</b> : DIN · <b>B</b> : ANSI/JIS
	Exécution : <b>M</b> : vanne de mélange <b>V</b> : vanne de répartition
15	Mesure d'atténuation du bruit : <b>1</b> : répartiteur de flux (ST) 1 <b>2</b> : ST 2 <b>3</b> : ST 3 <b>1/PSA</b> : ST 1 standard et intégration au siège pour la vanne PSA <b>AC-1/AC-2/AC-3/AC-5</b> : vanne anticavitation, variantes 1 à 5 <b>LK</b> : clapet perforé <b>LK1/LK2/LK3</b> : clapet perforé avec <b>ST 1 à 3</b> <b>MHC1</b> : cage à plusieurs trous <b>CC1</b> : cage combinée <b>ZT1</b> : Zero Travel <b>LDB</b> : faible dB <b>CDST</b> : ensemble siège-clapet à plusieurs niveaux pour fluides chargés de solides ou contaminés (garniture de type Dirty Service Trim (DST) pour prévenir les dommages causés par la cavitation)
16	Exécution PSA : <b>PSA</b>
17	Conception de la cage/du siège : <b>RT</b> : siège avec dispositif de retenue (maintien en position du siège) <b>CG</b> : vanne guidée par cage <b>TH</b> : siège vissé <b>SF</b> : cage suspendue, siège à brides
18	Pays de fabrication
19	Numéro d'identification de l'organisme notifié de l'Union européenne, par exemple : – <b>0062</b> pour le bureau Veritas Services SAS, 4 place des Saisons, 92400 Courbevoie – France
21	<b>PED</b> : directive relative aux équipements sous pression <b>G1/G2</b> : gaz et vapeur Groupe de fluides 1 = dangereux Groupe de fluides 2 = sans danger <b>L1</b> : liquides Groupe de fluides 1 = dangereux Groupe de fluides 2 = sans danger <b>I/II/III</b> : catégories 1 à 3

## Marquages sur l'appareil

Pos.	Signification
22	Numéro de série
23	NE 53 (recommandation NAMUR)
24	autres marquages de conformité

### **i** Nota

Fig. 2 et le tableau de la position des informations présentent une vue d'ensemble générale de toutes les caractéristiques et options possibles sur la plaque signalétique de la vanne. Seules les positions caractéristiques du type 3244 sont représentées sur la plaque signalétique de chaque vanne.

### **💡** Conseil

SAMSON recommande que le numéro de série (position 22 de la plaque signalétique) et/ou le numéro de matériau (selon la confirmation de commande) de l'appareil soient notés dans la documentation des points de mesure de l'installation.

En spécifiant le numéro de série, il est possible de consulter les données techniques actuelles de l'appareil configurées par SAMSON. En spécifiant le numéro de matériau, il est possible de consulter les données techniques configurées par SAMSON dans l'état de livraison de l'appareil. Les deux consultations sont effectuées via le site Internet suivant :

► [www.samsongroup.com](http://www.samsongroup.com) > Produits > E-Nameplate

À l'aide de ces informations, par exemple, une nouvelle plaque signalétique peut également être commandée via le service après-vente, si nécessaire.

## 2.2 Plaque signalétique du servomoteur

Se reporter à la documentation du servomoteur correspondant.

## 2.3 Désignation des matériaux

Le numéro d'article est inscrit sur le siège et sur le clapet de chaque vanne. Indiquer ce numéro de référence à SAMSON pour obtenir des renseignements sur le matériau. Un code siège supplémentaire est également utilisé pour identifier le matériau des internes. Celui-ci est indiqué sur la plaque signalétique dans le champ « Code siège ».

## 2.4 Plaque relative à la garniture de presse-étoupe ajustable

Quand la tige de vanne est étanchéifiée par une garniture de presse-étoupe ajustable, une plaque apposée sur la vanne donne des informations à ce sujet, cf. Fig. 3.



Fig. 3 : Plaque relative à la garniture de presse-étoupe ajustable

## 2.5 Puce RFID en option

Sur les vannes commandées avec une puce RFID, celle-ci est placée à proximité directe de la plaque signalétique. Elle contient les mêmes informations que le code d'identification sur la plaque signalétique électronique et peut être lue sur un smartphone, une tablette ou un lecteur RFID. Plages de fonctionnement selon les caractéristiques techniques, cf. chap. 3.5.

### 3 Conception et fonctionnement

Le type 3244 est une vanne trois voies qui fonctionne comme vanne de mélange ou de répartition. Les vannes de mélange et de répartition d'un diamètre nominal DN 15 à 25 ou bien NPS ½ à 1 sont de construction identique. Le type 3244 est combiné de préférence aux servomoteurs pneumatiques SAMSON type 3271 ou type 3277, mais peut également être combiné avec d'autres servomoteurs pour former une vanne de régulation.

Les deux sièges, le clapet et la tige de clapet sont assemblés dans le corps. La tige de clapet est liée à la tige de servomoteur par l'intermédiaire des noix d'accouplement, l'étanchéité étant assurée par une garniture.

Dans le servomoteur pneumatique, les ressorts sont situés soit au-dessus, soit en-dessous d'une membrane en fonction de la position de sécurité choisie (cf. chap. 3.1). La modification de la pression de commande appliquée sur la membrane modifie la position du clapet. La surface de la membrane détermine la force du servomoteur.

Le fluide traverse la vanne dans le sens indiqué par la flèche. Quand la pression de commande augmente, alors la force appliquée sur la membrane dans le servomoteur augmente. Les ressorts sont comprimés. Selon le sens d'action choisi, la tige de servomoteur rentre ou sort. Cette action modifie la position du clapet par rapport aux sièges, ce qui détermine le débit à travers la vanne.

Dans le cas des **vannes de mélange**, les fluides entrent en **A** et **B** pour ressortir en **AB** (cf. Fig. 4).

Dans le cas des **vannes de répartition**, le fluide entre en **AB** pour ressortir en **A** et en **B** (cf. Fig. 5).

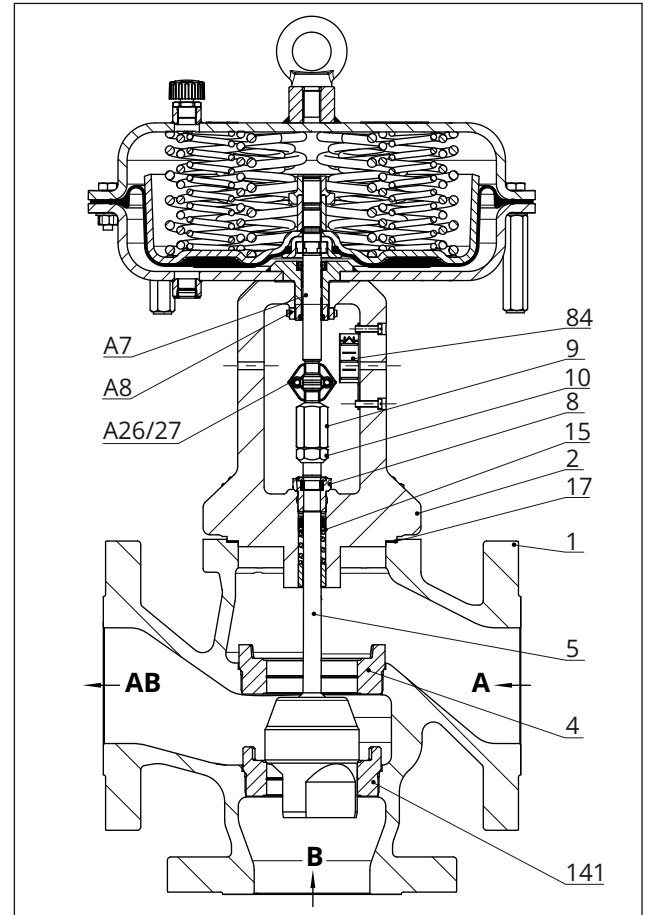

**Fig. 4 :** Vanne type 3244 en vanne de mélange avec servomoteur pneumatique type 3271

1	Corps	15	Ensemble garniture
2	Bride	17	Joint plat (joint de corps)
4	Siège (supérieur)	84	Indicateur de course
5	Clapet (avec tige)	141	Siège (inférieur)
8	Douille fileté (écrou de presse-étoupe)	A7	Tige de servomoteur
9	Écrou d'accouplement	A8	Écrou à œil
10	Contre-écrou	A26/	Noix d'accouplement
		27	

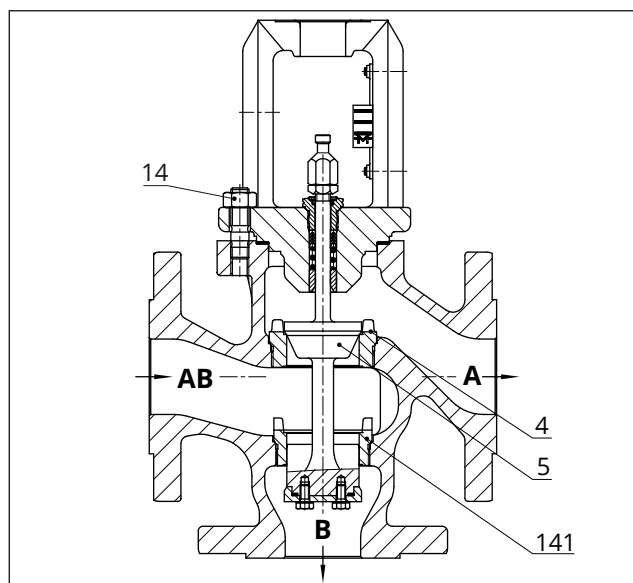

Fig. 5 : Vanne type 3244 en vanne de répartition

- 4 Siège (supérieur)
- 5 Clapet (avec tige)
- 14 Écrous
- 141 Siège (inférieur)

### 3.1 Positions de sécurité

La position de sécurité atteinte par la vanne de régulation en cas de coupure de l'alimentation dépend du servomoteur employé (cf. documentation du servomoteur correspondant).

En fonction de la configuration des ressorts dans les servomoteurs pneumatiques SAMSON type 3271 et type 3277, la vanne de régulation peut adopter deux positions de sécurité distinctes :

- **Tige de servomoteur sort par ressort (TS) :**  
En cas de coupure d'alimentation, le raccord **B** dans la vanne de mélange et le raccord **A** dans la vanne de répartition se ferment.  
Étant donné que les vannes de répartition de DN 15 à 25 (NPS ½ à 1) sont de conception identique à celles des vannes de mélange, le raccord **B** est fermé pour les vannes de répartition de ces diamètres nominaux.
- **Tige de servomoteur entre par ressort (TE) :**  
En cas de coupure d'alimentation, le raccord **A** dans la vanne de mélange et le raccord **B** dans la vanne de répartition se ferment.  
Étant donné que les vannes de répartition de DN 15 à 25 (NPS ½ à 1) sont de conception identique à celles des vannes de mélange, le raccord **A** est fermé pour les vannes de répartition de ces diamètres nominaux.

L'ouverture des raccords a lieu par augmentation de la pression de commande qui s'oppose à la force des ressorts.

#### Conseil

Le sens d'action du servomoteur peut être inversé si nécessaire. Voir à ce sujet la notice de montage et de mise en service pour le servomoteur pneumatique correspondant : ► EB 8310-X pour le type 3271 et le type 3277

## 3.2 Modèles

### Avec pièce d'isolement/soufflet d'étanchéité

Grâce à une conception modulaire, l'exécution standard peut être complétée par une pièce d'isolement ou un soufflet d'étanchéité.

### Servomoteurs

La présente notice décrit la combinaison privilégiée de la vanne avec un servomoteur pneumatique type 3271 ou type 3277. Le servomoteur pneumatique (avec ou sans commande manuelle) peut être remplacé par un servomoteur pneumatique de surface différente mais de course identique.

⇒ Respecter la force maximale admissible du servomoteur.

#### Conseil

Dans le cas d'une combinaison vanne-servomoteur pour laquelle la course du servomoteur est supérieure à celle de la vanne, les ressorts du servomoteur doivent être précontraints de façon à harmoniser les deux courses, cf. documentation du servomoteur correspondant.

Il est possible de monter un servomoteur avec commande manuelle supplémentaire ou un servomoteur électrique à la place d'un simple servomoteur pneumatique, cf. notice récapitulative ► T 8300.

## 3.3 Modules supplémentaires

### Filtre à tamis

SAMSON recommande de prévoir un filtre à tamis SAMSON en amont du corps de vanne. Pour les vannes de mélange, SAMSON recommande de placer un filtre à tamis avec les deux entrées de la vanne. Un tel filtre empêche les particules solides contenues dans le fluide d'endommager la vanne de régulation.

### Bypass et vannes d'isolement

SAMSON recommande de monter une vanne d'isolement en amont du filtre à tamis et une autre en aval de la vanne de régulation afin de créer un bypass. Un bypass permet d'éviter la mise hors service de l'installation complète lors de travaux de maintenance ou de réparation sur la vanne.

### Isolation

Pour réduire le transfert d'énergie thermique, il est possible d'isoler les vannes de régulation.

Le cas échéant, observer les consignes au chapitre 5.

### Raccord de contrôle

L'exécution avec soufflet d'étanchéité peut comporter un raccord de contrôle (G 1/8) à l'extrémité supérieure de la pièce intermédiaire, afin de vérifier l'étanchéité du soufflet.

SAMSON recommande de raccorder ici un indicateur de fuite (p. ex. manomètre à contact, écoulement libre ou regard), en particulier si le fluide utilisé est un liquide ou de la vapeur.

### Protection contre le pincement

Si les conditions d'utilisation nécessitent des mesures de sécurité renforcées (p. ex. si la vanne de régulation est librement accessible à un personnel non formé), prévoir une protection contre un éventuel pincement par les pièces en mouvement (tige de servomoteur et de clapet). La mise en place d'une telle protection contre le pincement doit être décidée par l'exploitant de l'installation en fonction du danger potentiel de l'installation individuelle et des conditions qui l'entourent.

## 3.4 Accessoires

Cf. fiche récapitulative ► T 8350

## 3.5 Caractéristiques techniques

Les plaques signalétiques de la vanne et du servomoteur fournissent des informations sur l'exécution de la vanne de régulation, cf. chap. 2.

---

### **i** Nota

*Les fiches techniques suivantes contiennent de plus amples informations sur la vanne type 3244 :*

– ► T 8026

---

### Émissions de bruit

SAMSON ne peut fournir aucune indication générale concernant les émissions de bruit. Les émissions de bruit dépendent de l'exécution de la vanne, des équipements de l'installation et du fluide utilisé.

### Puce RFID en option

Plages de fonctionnement selon les spécifications techniques et les certificats Ex. Ces documents sont disponibles sur Internet :

► [www.samsongroup.com](http://www.samsongroup.com) > Produits > E-Nameplate

La plage de température admissible pour le transpondeur est comprise entre -40 et +85 °C (-40 et +185 °F).

## Conception et fonctionnement

**Tableau 1 : Caractéristiques techniques pour type 3244**

Exécution		DIN			ANSI	
Diamètre nominal		DN 15...150			NPS ½...6	
Matériau		Fonte grise EN-GJL-250 (EN-JL1040)	Acier moulé 1.0619	Inox moulé 1.4408	Acier moulé A216 WCC	Inox moulé A351 CF8M
Pression nominale		PN 10, 16, 25, 40			Class 150 ou 300	
Type de raccordement		Toutes les formes de bride selon DIN EN 1092-1/-2 <sup>1)</sup>			RF <sup>2)</sup>	
Étanchéité siège-clapet		Étanchéité métallique			Étanchéité métallique	
Lignes caractéristiques		Linéaire			Linéaire	
Rapport de réglage		50 : 1 pour DN 15...50 30 : 1 pour DN 65...150			50 : 1 pour NPS ½...2 30 : 1 pour NPS 2½...6	
Conformité		<b>CE</b>				
<b>Plages de température en °C et °F</b> · Pressions de service admissibles selon diagramme pression-température (cf. notice récapitulative ► T 8000-2)						
Corps sans pièce d'isolement		-10...+220 °C			-10...+220 °C (14...428 °F)	
Corps avec	Pièce d'isolement <sup>3)</sup>	-10...+300 °C	-10...+400 °C <sup>4)</sup>	-50...+450 °C <sup>4)</sup>	-29...+425 °C (-20...+800 °F)	-50...+450 °C (-58...+842 °F)
	Soufflet <sup>3)</sup>	-10...+300 °C	-10...+400 °C <sup>4)</sup>	-50...+450 °C <sup>4)</sup>	-29...+400 °C (-20...+750 °F)	-50...+450 °C (-58...+842 °F)
Classe de fuite selon DIN EN 60534-4/ANSI FCI 70-2		I (0,05 % K <sub>vs</sub> )			I (0,05 % K <sub>vs</sub> )	

<sup>1)</sup> Sauf double emboîtement mâle forme D, double emboîtement femelle forme D et simple emboîtement femelle forme F pour DN 15

<sup>2)</sup> Autres exécutions à partir de NPS ¾ sur demande

<sup>3)</sup> Pièce d'isolement longue ou soufflet long pour températures jusqu'à -196 °C (-325 °F) sur demande

<sup>4)</sup> Exécution pour températures plus basses sur demande

**Tableau 2 : Matériaux**

Exécution standard		DIN			ASTM	
Corps de vanne <sup>1)</sup>		Fonte grise EN-GJL-250 (EN-JL1040)	Acier moulé 1.0619	Inox moulé 1.4408	Acier moulé A216 WCC	Inox moulé A351 CF8M
Chapeau		1.0460/EN-GJL-250 (EN-JL1040)	1.0460	1.4401 · 1.4404 <sup>5)</sup>	A105	A182 F316 · A182 F316L <sup>5)</sup>
Siège <sup>2)</sup>		1.4006		1.4404	A182 F6a Class2	A182 F316L
Clapet <sup>2)</sup>		1.4006		1.4404	A182 F6a Class2	A182 F316L
Étanchéité siège-clapet		Étanchéité métallique			Étanchéité métallique	
Douille de guidage		1.4104		1.4404	A582 430F	A182 F316/ A182 F316L
Garniture de presse-étoupe <sup>3)</sup>		Garniture à chevrons, PTFE carboné · Ressort 1.4310/A479 302				
Joints de corps		Métal/graphite			Métal/graphite	
Pièce d'isolement		1.0460		1.4401 · 1.4404 <sup>5)</sup>	A105	A182 F316 · A182 F316L <sup>5)</sup>

Exécution standard		DIN			ASTM		
Soufflet							
	Pièce intermédiaire	1.0460		1.4401 · 1.4404 <sup>5)</sup>		A105	A182 F316 · A182 F316L <sup>5)</sup>
	Soufflet métallique	1.4571 <sup>4)</sup>			316 Ti		

- <sup>1)</sup> Matériaux spéciaux pour applications avec eau de mer : 1.4538, Duplex 1.4470 ; alliage base Ni : 9.4610 ; autres sur demande  
<sup>2)</sup> Tous les sièges et clapets sont également disponibles avec revêtement Stellite® des portées d'étanchéité ; pour les diamètres nominaux ≤DN 100, des clapets jusqu'à alésage 38 sont livrables en Stellite® massif.  
<sup>3)</sup> Autres garnitures sur demande (voir notice récapitulative ► T 8000-6)  
<sup>4)</sup> Autres matériaux sur demande  
<sup>5)</sup> Double marquage du matériau

## Dimensions et poids

**Tableau 3 :** Dimensions de la vanne type 3244 · Exécution DIN

Vanne	DN	15	20	25	32	40	50	65	80	100	125	150
Longueur L	mm	130	150	160	180	200	230	290	310	350	400	480
H1	mm	235						270		360	375	
H2	mm	70	80	85	100	105	120	130	140	150	200	210

**Tableau 4 :** Dimensions de la vanne type 3244 · Exécution ANSI

Vanne		NPS	½	¾	1	1½	2	2½	3	4	6
		DN	15	20	25	40	50	65	80	100	150
Longueur L	Class 150	mm	184	184	184	222	254	276	298	352	451
		pouce	7,25	7,25	7,25	8,75	10	10,88	11,75	13,88	17,75
	Class 300	mm	190	194	197	235	267	292	318	368	473
		pouce	7,5	7,62	7,75	9,25	10,5	11,5	12,5	14,5	18,62
H1		mm	235					270		360	375
		pouce	9,25					10,63		14,17	14,76
H2	Class 150	mm	92	92	92	111	127	138	149	176	225,5
		pouce	3,62	3,62	3,62	4,37	5	5,43	5,87	6,93	8,88
	Class 300	mm	95	97	98,5	117,5	133,5	146	159	184	236,5
		pouce	3,76	3,82	3,88	4,63	5,26	5,75	6,26	7,24	9,31

**Tableau 5 :** Dimension des exécutions avec pièce d'isolement ou soufflet, ou avec pièce d'isolement longue ou soufflet

Vanne		DN	15	20	25	32	40	50	65	80	100	125	150
		NPS	½	¾	1	-	1½	2	2½	3	4	-	6
H4	avec pièce d'isolement ou soufflet	mm	420						455		645	655	
		pouce	16,54						17,91		25,39	25,79	
	avec pièce d'isolement longue ou soufflet long	mm	725						760		895	900	
		pouce	28,54						29,92		35,24	35,43	

**Tableau 6 :** Poids vanne type 3244

Vanne		DN	15	20	25	32	40	50	65	80	100	125	150
		NPS	½	¾	1	-	1½	2	2½	3	4	-	6
<b>Exécution avec chapeau standard</b>													
Poids <sup>1)</sup> sans servo-moteur	kg	6	7	8	13	15	17	31	37	49	95	135	
	lbs	13	15,5	17,5	28,7	33	37,5	68	82	108	210	298	

## Conception et fonctionnement

Vanne	DN	15	20	25	32	40	50	65	80	100	125	150
	NPS	½	¾	1	-	1½	2	2½	3	4	-	6
<b>Exécution avec pièce d'isolement ou soufflet</b>												
Poids <sup>1)</sup> sans servomoteur	kg	9	10	11	19	21	23	40	45	68	120	165
	lbs	20	22	24	42	46,3	50,7	88	99	150	265	364
<b>Exécution avec pièce d'isolement longue ou soufflet</b>												
Poids <sup>1)</sup> sans servomoteur	kg	13	14	15	23	25	27	44	49	76	128	173
	lbs	28,7	30,9	33	50,7	55	59,5	97	108	168	282	382

<sup>1)</sup> Les poids indiqués correspondent à une variante standard spécifique de l'appareil. Le poids des appareils entièrement configurés peut varier en fonction du modèle (matériau, conception de l'ensemble, etc.).

## Plans cotés

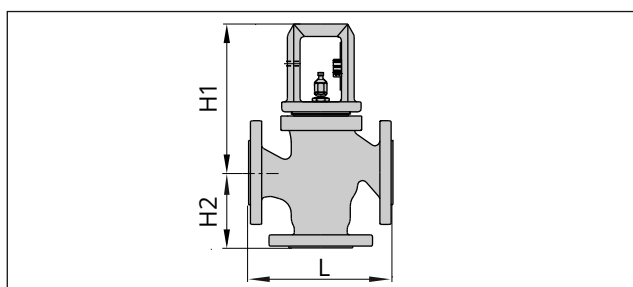

Fig. 6 : Vanne type 3244

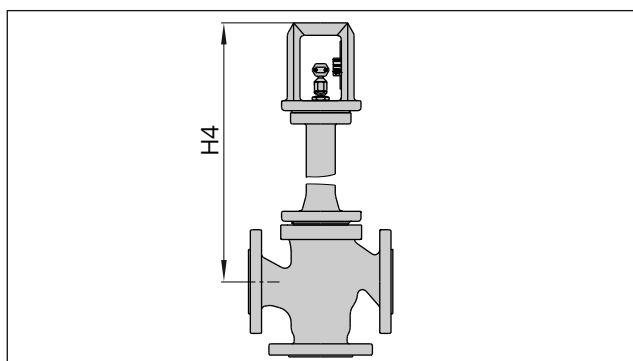

Fig. 7 : Vanne type 3244 avec pièce d'isolement ou soufflet

### **i** Nota

La documentation accompagnant le servomoteur utilisé s'applique, p. ex. pour les servomoteurs pneumatiques SAMSON :

- ► T 8310-1 pour les servomoteurs type 3271 et type 3277 d'une surface inférieure ou égale à 750 cm<sup>2</sup>

## 4 Livraison et transport sur le site d'installation

Les travaux décrits dans ce chapitre doivent impérativement être réalisés par un personnel compétent qui dispose des qualifications requises pour la tâche en question.

### 4.1 Acceptation de la livraison

À la réception des marchandises, suivre les étapes ci-dessous :

1. Contrôler le contenu de la livraison. Comparer les indications sur la plaque signalétique de la vanne au bon de livraison. Pour obtenir des précisions sur la plaque signalétique, cf. chap. 2.
2. Vérifier que les marchandises livrées n'ont pas été endommagées lors du transport. Si c'est le cas, informer la société SAMSON et le transporteur (voir bon de livraison).
3. Déterminer le poids et les dimensions des unités devant être transportées et soulevées afin de sélectionner, le cas échéant, des appareils de levage et des équipements de support adéquats. cf. documents de transport et chap. 3.5.

### 4.2 Déballage de la vanne

Suivre les procédures ci-dessous :

- ⇒ Déballer la vanne de régulation juste avant de la soulever pour la monter immédiatement sur la canalisation.
- ⇒ Pour transporter la vanne de régulation sur le site d'installation, la laisser sur la palette ou dans son conteneur de transport.
- ⇒ Retirer les capuchons sur les entrées et sorties de la vanne juste avant son montage sur la canalisation. Ils protègent la vanne contre tout endommagement dû à la pénétration de corps étrangers.
- ⇒ Éliminer l'emballage conformément aux dispositions locales. Trier les matériaux d'emballage par type en vue de leur recyclage.

### 4.3 Transport et levage de la vanne

#### **⚠ DANGER**

##### **Risque de chute de charges lourdes !**

- ⇒ Ne pas stationner sous une charge lourde en suspension.
- ⇒ Sécuriser les voies de transport.

#### **⚠ AVERTISSEMENT**

##### **Basculement des appareils de levage et endommagement des équipements de support en cas de dépassement des capacités de levage !**

- ⇒ Utiliser exclusivement des appareils de levage et des équipements de support homologués, capables de soulever au moins le poids de la vanne ou, le cas échéant, le poids de la vanne avec le servomoteur et l'emballage.

#### **⚠ AVERTISSEMENT**

##### **Risque de blessure en cas de basculement de la vanne de régulation !**

- ⇒ Tenir compte du centre de gravité de la vanne de régulation.
- ⇒ Veiller à ce que la vanne de régulation ne bascule pas ni ne vrille.

#### **⚠ AVERTISSEMENT**

##### **Risque de blessure dû à une manipulation incorrecte sans appareil de levage !**

Soulever la vanne de régulation sans appareil de levage peut entraîner des blessures dues à son poids, notamment au niveau du tronc.

- ⇒ Respecter les règles de protection au travail en vigueur sur le site d'installation.

#### **📌 REMARQUE**

##### **Risque d'endommagement de la vanne de régulation en cas de fixation non conforme du dispositif d'arrimage !**

L'anneau de levage sur les servomoteurs SAMSON sert uniquement au montage et au démontage du servomoteur, de même qu'au levage du servomoteur sans la vanne. Ce point de fixation n'est pas prévu pour soulever une vanne complète.

- ⇒ Lors du levage de la vanne de régulation, veiller à ce que tout le poids repose sur les dispositifs d'arrimage fixés au corps de vanne.
- ⇒ Ne pas fixer les dispositifs d'arrimage sur le servomoteur, la commande manuelle ou un autre composant quelconque de la vanne.
- ⇒ Observer les conditions de levage, cf. chap. 4.3.2.

### Conseil

Les servomoteurs SAMSON dotés d'un couvercle supérieur taraudé peuvent accueillir un crochet de levage vissé à la place de l'anneau de levage (cf. documentation du servomoteur correspondant).

Contrairement à l'anneau de levage, le crochet de levage peut servir à positionner une vanne de régulation complète. Lors du levage d'une vanne de régulation complète, le dispositif d'arrimage entre le crochet de levage et le support ne doit supporter aucune charge. Ce dispositif d'arrimage sert exclusivement de sécurité contre un renversement éventuel au cours du levage.

### Conseil

Sur demande, le service après-vente fournit des instructions complètes pour le transport et le levage.

### 4.3.1 Transport de la vanne

La vanne de régulation peut être transportée à l'aide d'appareils de levage tels qu'une grue ou un chariot élévateur.

- ⇒ Pour le transport, laisser la vanne de régulation sur la palette ou dans son conteneur de transport.
- ⇒ Respecter les conditions de transport.

#### Conditions de transport

- Protéger la vanne de régulation contre toute influence extérieure telle que des chocs.
- Ne pas endommager la protection contre la corrosion (peinture, revêtement des surfaces). Réparer les endommagements dès leur détection.
- Protéger la tubulure et les accessoires éventuellement présents contre tout endommagement.
- Conserver la vanne de régulation à l'abri de l'humidité et de la poussière.
- Sur les vannes de régulation modèle standard, la température admissible durant le transport est comprise entre -20 et +65 °C (-4 et +149 °F).

### Nota

Sur demande, le service après-vente fournit les températures de transport applicables aux autres exécutions.

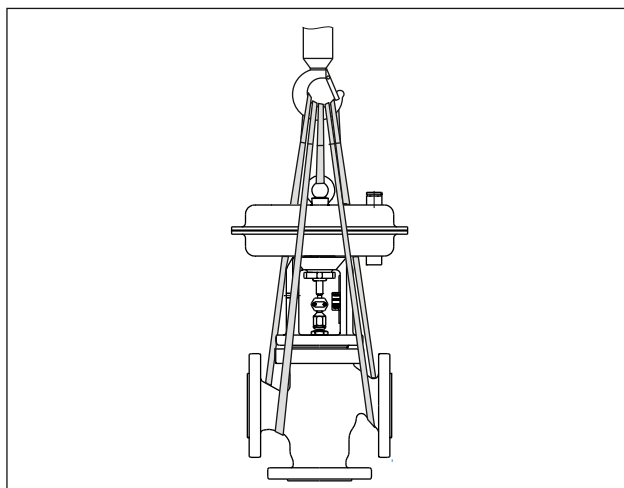

Fig. 8 : Points de levage sur la vanne de régulation

### 4.3.2 Levage de la vanne

cf. Fig. 8

Pour monter la vanne de régulation sur la canalisation, les vannes les plus lourdes peuvent être soulevées à l'aide d'appareils de levage tels qu'une grue ou un chariot élévateur.

#### Conditions de levage

- Utiliser un crochet doté d'une fermeture sécurisée pour supporter l'ensemble afin d'empêcher les dispositifs d'arrimage de glisser hors du crochet au cours du levage et du transport.
- Sécuriser le dispositif d'arrimage contre tout glissement et contre toute dérive.
- Fixer le dispositif d'arrimage de sorte à pouvoir le retirer à la fin du montage sur la canalisation.
- Éviter tout balancement et tout basculement de la vanne de régulation.
- En cas d'interruption des travaux, ne pas laisser de charge suspendue à un appareil de levage pendant une période prolongée.
- Lors du levage, veiller à ce que l'axe de la canalisation reste toujours à l'horizontale et l'axe de la tige de clapet toujours à la verticale.
- Sur les vannes de régulation équipées d'un anneau/crochet de levage, veiller à ce que le dispositif d'arrimage supplémentaire entre le point de fixation et le support ne soit soumis à aucune charge. Ce dispositif d'arrimage sert exclusivement de sécurité contre un renversement éventuel au cours du levage. Avant de soulever la vanne, précontraindre fermement le dispositif d'arrimage.

### Levage de la vanne de régulation

1. Fixer une élingue sur chaque bride du corps et sur le support (p. ex. crochet) de la grue ou du chariot élévateur.
2. **S'il y a un point d'ancrage sur le servomoteur** : attacher une élingue supplémentaire sur le point de fixation du servomoteur et sur le support.
3. Soulever la vanne de régulation avec précaution. Vérifier que les dispositifs qui supportent la charge résistent.
4. Déplacer la vanne de régulation jusqu'au site de montage en maintenant une allure constante.
5. Monter la vanne sur la canalisation, cf. chap. 5.
6. À la fin du montage sur la canalisation : vérifier que les brides sont vissées fermement et que la vanne se maintient en position sur la canalisation.
7. Retirer les élingues.

### 4.4 Stockage de la vanne

#### REMARQUE

#### **Risque d'endommagement de la vanne en cas de stockage non conforme !**

- ⇒ Respecter les conditions de stockage.
- ⇒ Éviter toute période de stockage prolongée.
- ⇒ Si les conditions de stockage ne sont pas respectées ou en cas de stockage prolongé, consulter la société SAMSON.

#### Nota

En cas de stockage prolongé, SAMSON recommande de contrôler régulièrement la vanne et les conditions de stockage.

#### Conditions de stockage

- Protéger la vanne de régulation contre toute influence extérieure telle que des chocs.
- En position de stockage, sécuriser la vanne de régulation contre tout glissement ou basculement.
- Ne pas endommager la protection contre la corrosion (peinture, revêtement des surfaces). Réparer les endommagements dès leur détection.
- Stocker la vanne de régulation à l'abri de l'humidité et de la poussière, dans une atmosphère présentant un taux d'humidité relative inférieur

à 75 %. Dans des pièces humides, éviter toute formation de condensation. Le cas échéant, utiliser un dessiccateur ou chauffer le local.

- Veiller à ce que l'air ambiant ne soit pas acide et ne contienne pas non plus d'agents corrosifs ou caustiques.
- Pour les vannes de régulation en exécution standard, la température de stockage admissible est comprise entre -20 et +65 °C (-4 et +149 °F). Sur demande, le service après-vente fournit les températures de stockage applicables aux autres exécutions.
- Ne poser aucun objet sur la vanne de régulation.
- Pour des périodes d'entreposage supérieures à 4 mois, SAMSON recommande un placement à la verticale avec le servomoteur en haut pour les vannes de régulation suivantes :
  - Diamètres nominaux  $\geq$ DN 150/ $\geq$ NPS 6

#### Conditions de stockage particulières aux élastomères

Exemple d'élastomères : membrane du servomoteur

- Afin de conserver leur forme et d'éviter toute apparition de fissures, ne pas suspendre ni plier les élastomères.
- SAMSON recommande de stocker les élastomères à une température de 15 °C (59 °F).
- Stocker les élastomères à l'écart de tous lubrifiants, produits chimiques, solutions et combustibles.

#### Conseil

Sur demande, le service après-vente fournit des instructions complètes concernant le stockage.

### 5 Montage

Les travaux décrits dans ce chapitre doivent impérativement être réalisés par un personnel compétent qui dispose des qualifications requises pour la tâche en question.

#### 5.1 Conditions de montage

##### Poste de travail

Le niveau opérateur de la vanne de régulation correspond au point depuis lequel le personnel d'exploitation fait face à tous les éléments de commande de la vanne, y compris les accessoires.

L'exploitant de l'installation doit s'assurer que, une fois l'appareil monté, le personnel d'exploitation peut exécuter tous les travaux nécessaires sans risque, en assurant un accès aisé depuis le niveau opérateur.

##### Conception de la canalisation

Les longueurs droites en entrée et en sortie (cf. Tab. 7) sont fonction de différentes variables ainsi que des conditions du processus ; elles sont mentionnées à titre indicatif. Si les longueurs droites disponibles sont largement inférieures à celles recommandées par SAMSON, consulter la société SAMSON.

Pour un fonctionnement impeccable de la vanne de régulation, respecter les conditions suivantes :

- ⇒ Respecter les longueurs droites en entrée et en sortie, voir Tab. 7. Consulter la société SAMSON si les conditions de la vanne ou l'état du fluide diffèrent.
- ⇒ Monter la vanne de régulation en la soumettant au moins de vibrations possible et sans générer de tensions mécaniques. Tenir compte des paragraphes « Position de montage » et « Étalement et suspension » de ce chapitre.
- ⇒ Monter la vanne de régulation de manière à laisser suffisamment d'espace pour permettre le remplacement du servomoteur et de la vanne, de même que les travaux d'entretien et de réparation.

**Tableau 7 : Longueurs droites en entrée (amont) et en sortie (aval)**

État du fluide	Conditions de la vanne	Longueur droite en entrée a	Longueur droite en sortie b
Gaz	$Ma \leq 0,3$ $0,3 \leq Ma \leq 0,7$	2	4
Vapeur	$Ma \leq 0,3$ <sup>1)</sup> $0,3 \leq Ma \leq 0,7$ <sup>1)</sup> Vapeur humide (taux de condensat >5 %)	2	4
Liquide	Sans cavitation / $w < 10$ m/s Cavitation acoustique / $w \leq 3$ m/s Cavitation acoustique / $3 < w < 5$ m/s Cavitation critique / $w \leq 3$ m/s Cavitation critique / $3 < w < 5$ m/s	2	4

<sup>1)</sup> Sans vapeur humide

## Montage

Dans les applications de chauffage et de refroidissement, la vanne peut être montée sur le départ ou sur le retour.

**Tableau 8 : Exemples de montage**

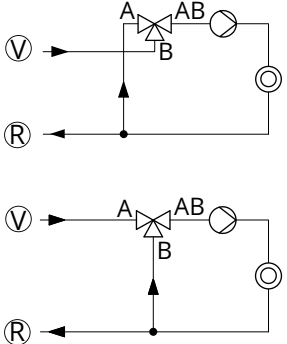
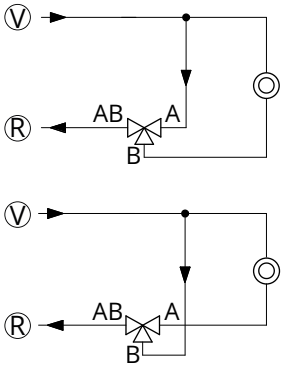
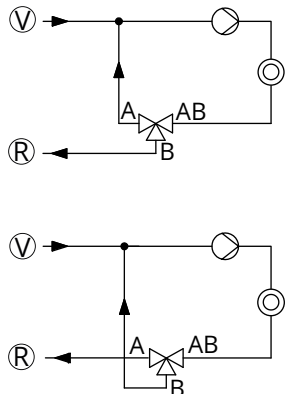
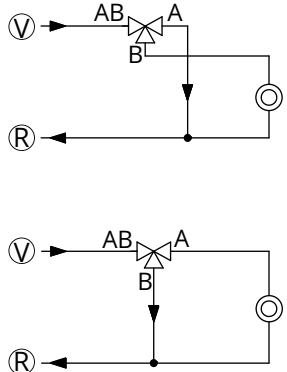
Fonctionnement en mélange Régulation de la température $Q = \text{constant}$	Fonctionnement en répartition Régulation du débit $Q = 0 \text{ à } 100 \%$
Position de sécurité : TS = tige de servomoteur sort, TE = tige de servomoteur entre En cas de chauffage avec TS, en position de sécurité, le fluide de chauffage (départ) est bloqué, en cas de refroidissement avec TE, le refroidissement est maintenu.	
Chauffage avec vanne de mélange TS ou refroidissement avec vanne de mélange TE	
Montage sur le départ 	Montage sur le retour 
Chauffage avec vanne de répartition TS ou refroidissement avec vanne de répartition TE	
Montage sur le retour 	Montage sur le départ 
A    Fluide A B    Fluide B AB  Mélange de fluide A et de fluide B V    Départ R    Retour	

## Position de montage

De manière générale, SAMSON recommande de monter la vanne de régulation de sorte que le servomoteur se trouve à la verticale et soit orienté vers le haut.

Pour les exécutions/applications suivantes, la vanne de régulation **doit** être montée avec le servomoteur orienté vers le haut :

- Diamètres nominaux à partir de DN 100/NPS 4
- Vannes avec pièce d'isolement ou soufflet pour des températures basses inférieures à -10 °C (14 °F)

⇒ Si cette position de montage est irréalisable, consulter la société SAMSON.

## Étalement et suspension

### **i** Nota

*Le choix et la mise en œuvre d'un étalement ou d'une suspension appropriés de la vanne de régulation utilisée et de la canalisation sont sous la responsabilité du constructeur de l'installation*

Selon l'exécution et la position de montage de la vanne de régulation, il peut être nécessaire d'étayer ou de suspendre la vanne, le servomoteur et la canalisation.

Si le servomoteur n'est pas monté à la verticale en pointant vers le haut, alors la vanne doit être équipée d'un étalement ou d'une suspension appropriés.

## Accessoires

⇒ Lors du raccordement des accessoires, s'assurer qu'ils peuvent être manipulés aisément et sans risque depuis le niveau opérateur.

## Événements

Des événements sont vissés dans les raccords d'échappement d'air des appareils pneumatiques et électropneumatiques afin de garantir l'évacuation de l'air produit vers l'extérieur (protection contre une surpression de l'appareil). De plus, des événements laissent également pénétrer l'air (protection contre une dépressurisation de l'appareil).

⇒ Orienter les événements à l'opposé du niveau opérateur.

## 5.2 Préparation au montage

Avant le montage, s'assurer des conditions suivantes :

- La vanne est propre.
- La vanne, de même que tous les accessoires et la tubulure, sont en bon état.
- Les informations sur la vanne indiquées sur la plaque signalétique (type, diamètre nominal, matériau, pression nominale et plage de température) correspondent aux conditions dans l'installation (diamètre nominal et pression nominale de la canalisation, température du fluide, etc.). Pour obtenir des précisions sur la plaque signalétique, cf. chap. 2.
- Les modules supplémentaires souhaités ou requis (cf. chap. 3.3) sont préinstallés ou préparés au mieux pour permettre le montage de la vanne.

### **!** REMARQUE

#### **Endommagement de la vanne de régulation en cas d'isolation inappropriée !**

⇒ *Isoler les vannes de régulation uniquement jusqu'à la bride du couvercle du corps de vanne, cf. Fig. 9. Cela s'applique également aux exécutions avec soufflet ou pièce d'isolement lorsque la température du fluide est inférieure à 0 °C (32 °F) ou supérieure à 220 °C (428 °F). Si la pièce d'isolement est incluse dans l'isolation, elle perd alors sa fonction !*

⇒ *Ne pas isoler les vannes montées selon NACE MR 0175 si leurs écrous et vis sont inadaptés aux environnements à gaz acide.*

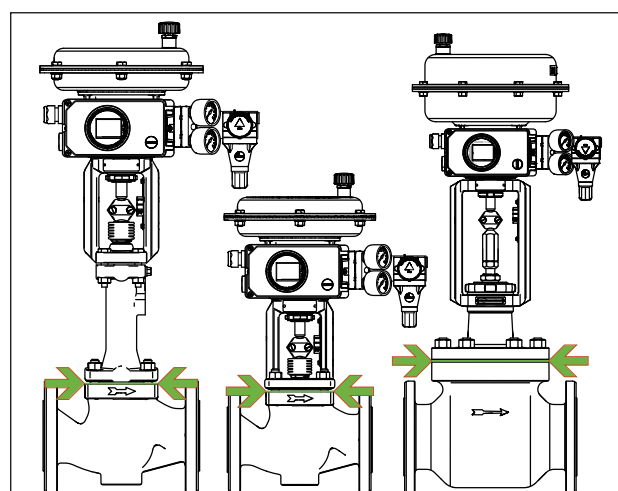

**Fig. 9 :** Limite d'isolation des vannes de régulation (exemple)

## Montage

Suivre les étapes préparatoires ci-dessous :

- ⇒ Tenir à disposition le matériel et les outils nécessaires au montage.
- ⇒ Rincer les canalisations.

### **i** Nota

*L'exploitant de l'installation est responsable du nettoyage des canalisations de l'installation.*

- ⇒ Sécher les conduites pour les applications sur vapeur. L'humidité endommage les pièces à l'intérieur de la vanne.
- ⇒ S'il y a un manomètre, vérifier son bon fonctionnement.
- ⇒ Si la vanne et le servomoteur sont déjà assemblés, vérifier que le couple de serrage des raccords vissés est correct. Certains composants peuvent se desserrer au cours du transport.

## 5.3 Montage de l'appareil

Les opérations énoncées ci-après doivent être exécutées lors du montage et avant la mise en service de la vanne.

### **!** REMARQUE

#### **Endommagement de la vanne ou fuites dus à un couple de serrage trop faible ou trop élevé !**

*Les composants de la vanne doivent être serrés selon les couples prescrits. Des composants trop serrés sont soumis à une usure excessive. Des composants trop lâches peuvent être à l'origine de fuites.*

- ⇒ Respecter les couples de serrage prescrits, cf. ► AB 0100.

### **!** REMARQUE

#### **Endommagement de la vanne dû à des outils inappropriés !**

*Un outillage particulier est nécessaire à la réalisation des travaux sur la vanne.*

- ⇒ Utiliser uniquement les outils homologués par SAMSON, cf. ► AB 0100.

## 5.4 Assemblage de la vanne et du servomoteur

### **!** AVERTISSEMENT

#### **Risque de blessure dû aux ressorts précontraints dans les servomoteurs pneumatiques !**

*Les vannes de régulation équipées de servomoteurs avec des ressorts précontraints sont soumises à une tension mécanique. De telles vannes de régulation combinées à des servomoteurs linéaires pneumatiques SAMSON (par ex. type 3271/3277 ou type 3371) sont reconnaissables aux longues vis situées sur la face inférieure du servomoteur.*

- ⇒ Avant tous travaux sur le servomoteur nécessitant l'ouverture du servomoteur, ou en cas de blocage de la tige du servomoteur, relâcher la force de précontrainte des ressorts, cf. documentation du servomoteur correspondant.

Selon leur exécution, les vannes de régulation SAMSON sont livrées soit déjà assemblées avec le servomoteur, soit séparément du servomoteur. Dans le cas d'une livraison séparée, la vanne et le servomoteur doivent être assemblés sur le site de montage.

#### **Exécutions avec clapet V-port**

Sur les vannes de mélange >DN 25/>NPS 1, le clapet inférieur est en exécution avec clapet V-port.

Afin de garantir des conditions d'écoulement optimales à l'intérieur de la vanne, un clapet V-port doit toujours être monté de sorte que le premier segment V-port qui s'ouvre soit orienté vers la sortie de la vanne. Il s'agit du plus grand des trois segments V-port, cf. Fig. 10.

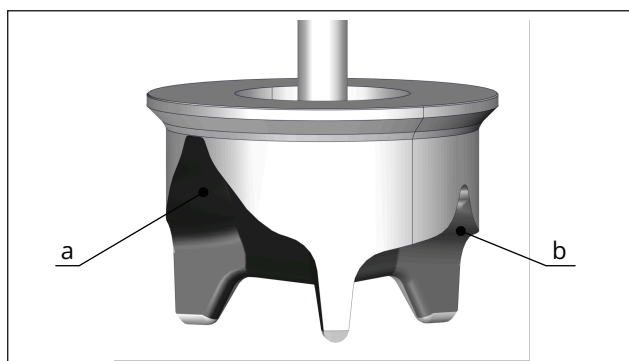

**Fig. 10 :** Clapet V-port (exemple)

- a Premier segment V-port gros : s'ouvre en premier quand le clapet est relevé du siège.
  - b Deuxième segment V-port petit
- ⇒ Avant de monter le servomoteur, identifier le premier segment en V à s'ouvrir lorsque le clapet est relevé du siège.
- ⇒ Lors du montage du servomoteur, veiller à ce que l'orifice en V s'ouvrant en premier soit orienté vers la sortie (AB) de la vanne.

#### **i Nota**

Lors de l'utilisation d'un clapet parabolique, contrairement aux clapets en V, aucun alignement spécial du clapet parabolique dans la valve n'est requis.

#### **Montage du servomoteur**

- ⇒ Pour monter le servomoteur, procéder comme indiqué dans la documentation du servomoteur en question.

### **5.5 Montage de la vanne sur la canalisation**

#### **⚠ REMARQUE**

**Usure prématurée et fuites en cas de dispositif de suspension ou d'étaie insuffisant !**

- ⇒ Utiliser des étais ou dispositifs de suspension suffisants aux points appropriés.

#### **Exécution avec brides**

1. Fermer les vannes d'isolement à l'arrivée et à la sortie de la canalisation de la partie concernée de l'installation pendant toute la durée du montage.
2. Préparer la section de canalisation dans la partie concernée de l'installation en vue du montage de la vanne.

3. Avant le montage, retirer les capuchons sur les ouvertures de la vanne.
4. Déplacer la vanne jusqu'au site de montage et la soulever à l'aide d'un appareil de levage approprié, cf. chap. 4.3.2.
5. Monter la vanne de régulation selon qu'elle est en fonctionnement mélange ou répartition, cf. Tab. 8. La disposition du clapet en tant que vanne de mélange ou de répartition est indiquée par une plaque sur le corps de vanne.
6. Veiller à utiliser les joints de bride appropriés.
7. Visser la vanne sur la canalisation sans générer de tension.
8. Au besoin, installer des étais ou des dispositifs de suspension.

### **5.6 Contrôle de la vanne montée**

#### **⚠ DANGER**

**Risque d'éclatement en cas d'ouverture non conforme des pièces et appareils sous pression !**

Les vannes de régulation et les canalisations sont sous pression et risquent d'éclater en cas de mauvaise manipulation. Les pièces, les fragments et le fluide sous pression qui sont projetés dans les airs peuvent causer de graves blessures, voire la mort. Avant d'effectuer tous travaux sur les composants sous pression ou de maintien de la pression de la vanne de régulation :

- ⇒ Évacuer la pression des parties concernées de l'installation et de la vanne, y compris du servomoteur. Évacuer également les énergies résiduelles.
- ⇒ Purger le fluide de la vanne et des parties de l'installation concernées.

#### **⚠ AVERTISSEMENT**

**Risque de blessure dû aux composants sous pression et à la sortie de fluide !**

L'exécution avec étanchéité par soufflet prévoit un raccord de contrôle dans le haut de la vanne, au niveau de la pièce intermédiaire.

- ⇒ Ne pas desserrer la vis du raccord de contrôle tant que la vanne est sous pression.

### **⚠ AVERTISSEMENT**

#### **Risque de pertes auditives et de surdit   d   un niveau sonore   lev   !**

En fonctionnement, certaines conditions d'installation peuvent   mettre du bruit    cause du fluide (p. ex. en cas de cavitation ou de flashing). De plus, les niveaux sonores peuvent augmenter bri  vement lors de la purge soudaine d'un servomoteur pneumatique ou d'un accessoire pneumatique sans   l  ments de r  duction du bruit. Ces deux ph  nom  nes risquent d'endommager l'ouie.

⇒ Se conformer aux instructions d'utilisation de l'exploitant de l'installation.

En cas de mise en danger :

⇒ Porter une protection auditive lors de la r  alisation de travaux    proximit   de la vanne.

### **⚠ AVERTISSEMENT**

#### **Risque de pincement d   aux pi  ces en mouvement !**

La vanne de r  gulation contient des pi  ces en mouvement (tige de clapet et tige de servomoteur) susceptibles de coincer les membres si l'on introduit les mains dans le m  canisme.

⇒ Ne pas ins  rer les mains dans l'arcade tant que l'alimentation pneumatique du servomoteur est raccord  e et active.

⇒ Avant de r  aliser des travaux sur la vanne de r  gulation pneumatique, couper et verrouiller l'alimentation pneumatique et le signal de r  glage.

⇒ Ne pas entraver la course de la tige de clapet ou de servomoteur en coin  ant des objets dans l'arcade.

⇒ Si la tige de servomoteur ou de clapet est bloqu  e (p. ex. par grippage suite    une immobilisation prolong  e),   vacuer les   nergies r  siduelles du servomoteur (contrainte des ressorts) avant de la d  bloquer, cf. documentation du servomoteur correspondant.

### **⚠ AVERTISSEMENT**

#### **Risque de blessure d      l'  vacuation de l'air d'  chappement ou    une fuite d'air comprim   sur des composants    commande pneumatique !**

Si la vanne est actionn  e    l'aide d'un servomoteur pneumatique ou d'accessoires pneumatiques, de l'air

s'  chappe lors de la r  gulation ou de l'ouverture et la fermeture de la vanne, par exemple au niveau du servomoteur.

⇒ Si des travaux doivent   tre r  alis  s    proximit   imm  diate des raccordements pneumatiques et dans la zone dangereuse des orifices de purge, se munir de lunettes de protection.

### **⚠ AVERTISSEMENT**

#### **Risque de blessure d   aux ressorts pr  contraints dans les servomoteurs pneumatiques !**

Les vannes de r  gulation   quip  es de servomoteurs avec des ressorts pr  contraints sont soumises    une tension m  canique. De telles vannes de r  gulation combin  es    des servomoteurs lin  aires pneumatiques SAMSON (par ex. type 3271/3277 ou type 3371) sont reconnaissables aux longues vis situ  es sur la face inf  rieure du servomoteur.

⇒ Avant tous travaux sur le servomoteur n  cessitant l'ouverture du servomoteur, ou en cas de blocage de la tige du servomoteur, rel  cher la force de pr  contrainte des ressorts, cf. documentation du servomoteur correspondant.

Pour tester le fonctionnement de la vanne avant sa (re)mise en service, proc  der aux contr  les suivants :

#### **5.6.1   tanch  it  **

L'essai d'  tanch  it   et la s  lection de la m  thode d'essai s'effectuent sous la responsabilit   de l'exploitant de l'installation. L'essai d'  tanch  it   doit satisfaire aux normes et prescriptions nationales et internationales en vigueur sur le site d'installation.

### **💡 Conseil**

Sur demande, le service apr  s-vente peut participer    la planification et    l'ex  cution d'un essai d'  tanch  it   de l'installation.

1. Fermer la vanne.
2. Introduire lentement le fluide d'essai    l'entr  e de la vanne. Une augmentation soudaine de la pression et les forts courants qui en r  sultent risquent d'endommager la vanne.
3. Ouvrir la vanne.
4. Appliquer la pression d'essai requise.

5. Vérifier qu'il n'existe aucune fuite à l'extérieur de la vanne.
6. Dépressuriser de nouveau la section de canalisation et la vanne.
7. Au besoin, traiter les zones perméables, cf. paragraphe suivant « Ajustement de la garniture de presse-étoupe », avant de renouveler l'essai d'étanchéité.

### Ajustement de la garniture de presse-étoupe

Une étiquette placée sur l'arcade à colonnes indique si la garniture de presse-étoupe montée est ajustable, cf. chap. 2.

#### ❗ REMARQUE

#### **Fonctionnement de la vanne entravé par des frottements excessifs si le fouloir est trop serré !**

⇒ Veiller à ce que la tige de clapet continue de se déplacer sans à-coups une fois le fouloir serré.

1. Serrer progressivement le fouloir dans le sens horaire jusqu'à ce que la garniture de presse-étoupe soit étanche.
2. Ouvrir et fermer complètement la vanne à plusieurs reprises.
3. Vérifier qu'il n'existe aucune fuite à l'extérieur de la vanne.
4. Répéter les étapes 1 et 2 jusqu'à ce que la garniture de presse-étoupe soit entièrement étanche.

⇒ Si la garniture de presse-étoupe ajustable n'est pas suffisamment étanche, consulter le service après-vente.

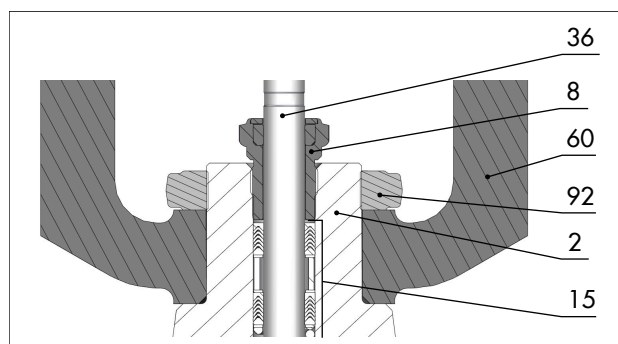

**Fig. 11 :** Garniture avec presse-étoupe vissé au centre (exemple)

2	Chapeau	36	Tige de clapet ou de piston
8	Douille filetée	60	Arcade
15	Ensemble garniture	92	Écrou crénelé

### 5.6.2 Mouvement de course

La tige de servomoteur doit se déplacer sans à-coups, en suivant une course linéaire.

- ⇒ Régler successivement les signaux de réglage maximal et minimal pour vérifier les positions finales de la vanne. Ce faisant, observer le mouvement de la tige de servomoteur.
- ⇒ Vérifier l'affichage sur l'indicateur de course.

### 5.6.3 Position de sécurité

La position de sécurité ne peut être testée que sur des vannes combinées à un servomoteur qui, en cas de défaillance de l'alimentation, atteint une position de sécurité.

#### **Position de sécurité des servomoteurs pneumatiques avec ressorts intégrés**

- ⇒ Fermer la conduite d'impulsion.
- ⇒ Vérifier que la vanne atteint la position de sécurité prévue, cf. chap. 3.1.

### 5.6.4 Essai de pression

L'essai de pression s'effectue sous la responsabilité de l'exploitant de l'installation.

#### 💡 Conseil

*Sur demande, le service après-vente peut participer à la planification et à l'exécution d'un essai de pression adapté à l'installation.*

Garantir les conditions suivantes lors de l'essai de pression :

- Amener le clapet en position intermédiaire pour ouvrir la vanne.
- Maintenir la pression maximale admissible pour la vanne et l'installation.

## 6 Mise en service

Les travaux décrits dans ce chapitre doivent impérativement être réalisés par un personnel compétent qui dispose des qualifications requises pour la tâche en question.

### ⚠ AVERTISSEMENT

#### **Risque de brûlure dû aux canalisations et composants chauds ou froids !**

Selon le fluide utilisé, les composants de la vanne et les canalisations peuvent atteindre des températures très élevées ou très basses pendant le fonctionnement, causant ainsi des brûlures en cas de contact avec la peau.

⇒ Se conformer aux instructions d'utilisation de l'exploitant de l'installation.

En cas de mise en danger :

⇒ Laisser les composants et canalisations refroidir ou se réchauffer.

⇒ Porter des vêtements de protection et des gants.

### ⚠ AVERTISSEMENT

#### **Risque de blessure dû aux composants sous pression et à la sortie de fluide !**

L'exécution avec étanchéité par soufflet prévoit un raccord de contrôle dans le haut de la vanne, au niveau de la pièce intermédiaire.

⇒ Ne pas desserrer la vis du raccord de contrôle tant que la vanne est sous pression.

### ⚠ AVERTISSEMENT

#### **Risque de pertes auditives et de surdit   due à un niveau sonore   lev   !**

En fonctionnement, certaines conditions d'installation peuvent   mettre du bruit    cause du fluide (p. ex. en cas de cavitation ou de flashing). De plus, les niveaux sonores peuvent augmenter bri  vement lors de la purge soudaine d'un servomoteur pneumatique ou d'un accessoire pneumatique sans   l  ments de r  duction du bruit. Ces deux ph  nom  nes risquent d'endommager l'ou  ie.

⇒ Se conformer aux instructions d'utilisation de l'exploitant de l'installation.

En cas de mise en danger :

⇒ Porter une protection auditive lors de la r  alisation de travaux    proximit   de la vanne.

### ⚠ AVERTISSEMENT

#### **Risque de pincement due aux pi  ces en mouvement !**

La vanne de r  gulation contient des pi  ces en mouvement (tige de clapet et tige de servomoteur) susceptibles de coincer les membres si l'on introduit les mains dans le m  canisme.

⇒ Ne pas ins  rer les mains dans l'arcade tant que l'alimentation pneumatique du servomoteur est raccord  e et active.

⇒ Avant de r  aliser des travaux sur la vanne de r  gulation pneumatique, couper et verrouiller l'alimentation pneumatique et le signal de r  glage.

⇒ Ne pas entraver la course de la tige de clapet ou de servomoteur en coin  ant des objets dans l'arcade.

⇒ Si la tige de servomoteur ou de clapet est bloqu  e (p. ex. par grippage suite    une immobilisation prolong  e),   vacuer les   nergies r  siduelles du servomoteur (contrainte des ressorts) avant de la d  bloquer, cf. documentation du servomoteur correspondant.

### ⚠ AVERTISSEMENT

#### **Risque de blessure due    l'  vacuation de l'air d'  chappement ou    une fuite d'air comprim   sur des composants    commande pneumatique !**

Si la vanne est actionn  e    l'aide d'un servomoteur pneumatique ou d'accessoires pneumatiques, de l'air s'  chappe lors de la r  gulation ou de l'ouverture et la fermeture de la vanne, par exemple au niveau du servomoteur.

⇒ Si des travaux doivent   tre r  alis  s    proximit   imm  diate des raccordements pneumatiques et dans la zone dangereuse des orifices de purge, se munir de lunettes de protection.

S'assurer des conditions suivantes avant de proc  der    la (re)mise en service :

– La vanne de r  gulation est mont  e en bonne et due forme sur la canalisation, cf. chap. 5.

- Le contrôle de l'étanchéité et du fonctionnement est positif et ne décèle aucun défaut, cf. chap. 5.6.
- Les conditions prévalant dans la partie concernée de l'installation correspondent à celles prévues pour le dimensionnement de la vanne de régulation, cf. paragraphe « Utilisation conforme » au chap. 1.

**(Re)mise en service**

1. En cas de différences importantes entre la température ambiante et celle du fluide, ou si les propriétés du fluide l'exigent, laisser la vanne refroidir ou se réchauffer avant sa mise en service.
2. Ouvrir lentement les vannes d'isolement sur la canalisation. Une ouverture lente empêche une augmentation soudaine de la pression et un endommagement de la vanne dû aux vitesses d'écoulement élevées qui en résultent.
3. Vérifier le bon fonctionnement de la vanne.

### 7 Fonctionnement

La vanne est prête à fonctionner dès que les opérations de (re)mise en service sont terminées.

#### ⚠ AVERTISSEMENT

##### **Risque de brûlure dû aux canalisations et composants chauds ou froids !**

Selon le fluide utilisé, les composants de la vanne et les canalisations peuvent atteindre des températures très élevées ou très basses pendant le fonctionnement, causant ainsi des brûlures en cas de contact avec la peau.

⇒ Se conformer aux instructions d'utilisation de l'exploitant de l'installation.

En cas de mise en danger :

⇒ Laisser les composants et canalisations refroidir ou se réchauffer.

⇒ Porter des vêtements de protection et des gants.

#### ⚠ AVERTISSEMENT

##### **Risque de blessure dû aux composants sous pression et à la sortie de fluide !**

L'exécution avec étanchéité par soufflet prévoit un raccord de contrôle dans le haut de la vanne, au niveau de la pièce intermédiaire.

⇒ Ne pas desserrer la vis du raccord de contrôle tant que la vanne est sous pression.

#### ⚠ AVERTISSEMENT

##### **Risque de pertes auditives et de surdité dû à un niveau sonore élevé !**

En fonctionnement, certaines conditions d'installation peuvent émettre du bruit à cause du fluide (p. ex. en cas de cavitation ou de flashing). De plus, les niveaux sonores peuvent augmenter brièvement lors de la purge soudaine d'un servomoteur pneumatique ou d'un accessoire pneumatique sans éléments de réduction du bruit. Ces deux phénomènes risquent d'endommager l'ouïe.

⇒ Se conformer aux instructions d'utilisation de l'exploitant de l'installation.

En cas de mise en danger :

⇒ Porter une protection auditive lors de la réalisation de travaux à proximité de la vanne.

#### ⚠ AVERTISSEMENT

##### **Risque de pincement dû aux pièces en mouvement !**

La vanne de régulation contient des pièces en mouvement (tige de clapet et tige de servomoteur) susceptibles de coincer les membres si l'on introduit les mains dans le mécanisme.

⇒ Ne pas insérer les mains dans l'arcade tant que l'alimentation pneumatique du servomoteur est raccordée et active.

⇒ Avant de réaliser des travaux sur la vanne de régulation pneumatique, couper et verrouiller l'alimentation pneumatique et le signal de réglage.

⇒ Ne pas entraver la course de la tige de clapet ou de servomoteur en coinçant des objets dans l'arcade.

⇒ Si la tige de servomoteur ou de clapet est bloquée (p. ex. par grippage suite à une immobilisation prolongée), évacuer les énergies résiduelles du servomoteur (contrainte des ressorts) avant de la débloquer, cf. documentation du servomoteur correspondant.

#### ⚠ AVERTISSEMENT

##### **Risque de blessure dû à l'évacuation de l'air d'échappement ou à une fuite d'air comprimé sur des composants à commande pneumatique !**

Si la vanne est actionnée à l'aide d'un servomoteur pneumatique ou d'accessoires pneumatiques, de l'air s'échappe lors de la régulation ou de l'ouverture et la fermeture de la vanne, par exemple au niveau du servomoteur.

⇒ Si des travaux doivent être réalisés à proximité immédiate des raccordements pneumatiques et dans la zone dangereuse des orifices de purge, se munir de lunettes de protection.

### 7.1 Utilisation de la fonction régulation

Sur les servomoteurs équipés d'une commande manuelle, le volant doit rester en position neutre lorsque la fonction régulation standard est utilisée.

### 7.2 Utilisation de la fonction manuelle

Sur les servomoteurs équipés d'une commande manuelle, la vanne peut être ouverte ou fermée

manuellement en cas de coupure de l'alimentation d'air.

## 8 Dysfonctionnements

Mises en garde, consignes de sécurité et avertissements, voir chap. 1

### 8.1 Détection et réparation des dysfonctionnements

Erreur	Cause possible	Solution
La tige de clapet/servomoteur ne se déplace pas malgré la commande.	Blocage du mécanisme du servomoteur	Mettre la vanne de régulation hors service, cf. chap. 10 , puis procéder au déblocage. <b>AVERTISSEMENT !</b> Si la tige de servomoteur ou de clapet est bloquée (p. ex. en cas de grippage suite à une immobilisation prolongée), celle-ci peut se débloquer de façon inattendue et se déplacer de manière incontrôlée. Introduire les mains dans le mécanisme présente alors un risque de pincement. Avant de tenter de débloquer la tige de servomoteur ou de clapet, couper et verrouiller l'alimentation d'air et le signal de réglage. Évacuer les énergies résiduelles du servomoteur (contrainte des ressorts) avant de la débloquer, cf. documentation du servomoteur correspondant.
	Servomoteur pneumatique : membrane défectueuse à l'intérieur du servomoteur	Voir la documentation du servomoteur correspondant.
	Servomoteur pneumatique : pression de commande trop faible	Vérifier la pression de commande. Vérifier l'étanchéité de la conduite d'impulsion.
La tige de servomoteur ou de clapet se déplace par à-coups.	Exécution avec garniture de presse-étoupe ajustable <sup>1)</sup> : garniture de presse-étoupe trop serrée	Serrer correctement la garniture de presse-étoupe, cf. paragraphe « Ajustement de la garniture de presse-étoupe » au chap. 5.6.1.
La tige de servomoteur et de clapet ne parcourt pas l'intégralité de la course.	Servomoteur pneumatique : pression de commande trop faible	Vérifier la pression de commande. Vérifier l'étanchéité de la conduite d'impulsion.
	Limitation de course active	Voir la documentation du servomoteur correspondant.
	Réglage incorrect des accessoires	Vérifier les réglages des accessoires.
Le débit du fluide augmente quand la vanne est fermée (fuite interne).	Accumulation de saletés ou autres corps étrangers entre le siège et le clapet	Couper la partie de l'installation concernée et rincer la vanne.
	Ensemble siège-clapet usé	Contactez le service après-vente.

Erreur	Cause possible	Solution
La vanne présente des fuites vers l'extérieur.	Garniture de presse-étoupe défectueuse	Remplacer la garniture de presse-étoupe (cf. chap. 9), ou contacter le service après-vente.
	Exécution avec garniture de presse-étoupe ajustable <sup>1)</sup> : garniture de presse-étoupe non correctement serrée	Serrer la garniture de presse-étoupe, cf. paragraphe « Ajustement de la garniture de presse-étoupe » au chap. 5.6.1. Si la fuite persiste, contacter le service après-vente.
	Exécutions avec soufflet : soufflet métallique défectueux	Contactez le service après-vente.
	Raccord à brides lâche ou joints de corps usés	Vérifier le raccord à brides. Remplacer les joints sur le raccord à brides (cf. chap. 9), ou contacter le service après-vente.

<sup>1)</sup> cf. chap. 2

### **i Nota**

*Pour tout dysfonctionnement autre que ceux mentionnés dans ce tableau, contacter le service après-vente de SAMSON.*

## **8.2 Exécution des mesures d'urgence**

Les mesures d'urgence applicables à l'installation incombent à l'exploitant de l'installation.

En cas de dysfonctionnement de la vanne :

1. Fermer les vannes d'isolement en amont et en aval de la vanne de régulation de sorte que le fluide ne la traverse plus.
2. Diagnostiquer les défauts, cf. chap. 8.1.
3. Éliminer les défauts pouvant l'être à l'aide des instructions décrites dans la présente notice. Pour les autres défauts, contacter le service après-vente.

### **Remise en service à la suite d'un dysfonctionnement**

cf. chap. 6.

## 9 Maintenance

Les travaux décrits dans ce chapitre doivent impérativement être réalisés par un personnel compétent qui dispose des qualifications requises pour la tâche en question.

Les documents suivants sont également nécessaires pour la maintenance de la vanne de régulation :

- notice du servomoteur utilisé, par ex. :
  - ► EB 8310-X pour les servomoteurs pneumatiques type 3271 et type 3277
  - ► AB 0100 pour l'outillage, les couples de serrage et les lubrifiants

### ⚠ DANGER

#### **Risque d'éclatement en cas d'ouverture non conforme des pièces et appareils sous pression !**

Les vannes de régulation et les canalisations sont sous pression et risquent d'éclater en cas de mauvaise manipulation. Les pièces, les fragments et le fluide sous pression qui sont projetés dans les airs peuvent causer de graves blessures, voire la mort. Avant d'effectuer tous travaux sur les composants sous pression ou de maintien de la pression de la vanne de régulation :

- ⇒ Évacuer la pression des parties concernées de l'installation et de la vanne, y compris du servomoteur. Évacuer également les énergies résiduelles.
- ⇒ Purger le fluide de la vanne et des parties de l'installation concernées.

### ⚠ AVERTISSEMENT

#### **Risque de brûlure dû aux canalisations et composants chauds ou froids !**

Selon le fluide utilisé, les composants de la vanne et les canalisations peuvent atteindre des températures très élevées ou très basses pendant le fonctionnement, causant ainsi des brûlures en cas de contact avec la peau.

- ⇒ Se conformer aux instructions d'utilisation de l'exploitant de l'installation.  
En cas de mise en danger :
  - ⇒ Laisser les composants et canalisations refroidir ou se réchauffer.
  - ⇒ Porter des vêtements de protection et des gants.

### ⚠ AVERTISSEMENT

#### **Risque de blessure dû aux composants sous pression et à la sortie de fluide !**

L'exécution avec étanchéité par soufflet prévoit un raccord de contrôle dans le haut de la vanne, au niveau de la pièce intermédiaire.

- ⇒ Ne pas desserrer la vis du raccord de contrôle tant que la vanne est sous pression.

### ⚠ AVERTISSEMENT

#### **Risque de pertes auditives et de surdit   dû à un niveau sonore élevé !**

En fonctionnement, certaines conditions d'installation peuvent émettre du bruit à cause du fluide (p. ex. en cas de cavitation ou de flashing). De plus, les niveaux sonores peuvent augmenter brièvement lors de la purge soudaine d'un servomoteur pneumatique ou d'un accessoire pneumatique sans éléments de réduction du bruit. Ces deux phénomènes risquent d'endommager l'ouïe.

- ⇒ Se conformer aux instructions d'utilisation de l'exploitant de l'installation.  
En cas de mise en danger :
  - ⇒ Porter une protection auditive lors de la réalisation de travaux à proximité de la vanne.

### ⚠ AVERTISSEMENT

#### **Risque de pincement dû aux pièces en mouvement !**

La vanne de régulation contient des pièces en mouvement (tige de clapet et tige de servomoteur) susceptibles de coincer les membres si l'on introduit les mains dans le mécanisme.

- ⇒ Ne pas insérer les mains dans l'arcade tant que l'alimentation pneumatique du servomoteur est raccordée et active.
- ⇒ Avant de réaliser des travaux sur la vanne de régulation pneumatique, couper et verrouiller l'alimentation pneumatique et le signal de réglage.

- ⇒ Ne pas entraver la course de la tige de clapet ou de servomoteur en coinçant des objets dans l'arcade.
- ⇒ Si la tige de servomoteur ou de clapet est bloquée (p. ex. par grippage suite à une immobilisation prolongée), évacuer les énergies résiduelles du servomoteur (contrainte des ressorts) avant de la débloquent, cf. documentation du servomoteur correspondant.

### **⚠ AVERTISSEMENT**

#### **Risque de blessure dû à l'évacuation de l'air d'échappement ou à une fuite d'air comprimé sur des composants à commande pneumatique !**

Si la vanne est actionnée à l'aide d'un servomoteur pneumatique ou d'accessoires pneumatiques, de l'air s'échappe lors de la régulation ou de l'ouverture et la fermeture de la vanne, par exemple au niveau du servomoteur.

- ⇒ Si des travaux doivent être réalisés à proximité immédiate des raccordements pneumatiques et dans la zone dangereuse des orifices de purge, se munir de lunettes de protection.

### **⚠ AVERTISSEMENT**

#### **Risque de blessure dû aux ressorts précontraints dans les servomoteurs pneumatiques !**

Les vannes de régulation équipées de servomoteurs avec des ressorts précontraints sont soumises à une tension mécanique. De telles vannes de régulation combinées à des servomoteurs linéaires pneumatiques SAMSON (par ex. type 3271/3277 ou type 3371) sont reconnaissables aux longues vis situées sur la face inférieure du servomoteur.

- ⇒ Avant tous travaux sur le servomoteur nécessitant l'ouverture du servomoteur, ou en cas de blocage de la tige du servomoteur, relâcher la force de précontrainte des ressorts, cf. documentation du servomoteur correspondant.

### **⚠ AVERTISSEMENT**

#### **Risque de blessure dû à la présence de fluide résiduel dans la vanne !**

Lors de la réalisation de travaux sur la vanne, il se peut que le fluide résiduel s'échappe et cause des blessures (irritations, brûlures chimiques, etc.).

- ⇒ Se conformer aux instructions d'utilisation de l'exploitant de l'installation.

En cas de mise en danger :

- ⇒ Si possible, évacuer le fluide de la vanne et des parties de l'installation concernées.
- ⇒ Porter une protection respiratoire, ainsi que des vêtements, gants et lunettes de protection.

### **📌 REMARQUE**

#### **Endommagement de la vanne ou fuites dus à un couple de serrage trop faible ou trop élevé !**

Les composants de la vanne doivent être serrés selon les couples prescrits. Des composants trop serrés sont soumis à une usure excessive. Des composants trop lâches peuvent être à l'origine de fuites.

- ⇒ Respecter les couples de serrage prescrits, cf. ► AB 0100.

### **📌 REMARQUE**

#### **Endommagement de la vanne dû à des outils inappropriés !**

Un outillage particulier est nécessaire à la réalisation des travaux sur la vanne.

- ⇒ Utiliser uniquement les outils homologués par SAMSON, cf. ► AB 0100.

### **📌 REMARQUE**

#### **Endommagement de la vanne dû à des lubrifiants inappropriés !**

Le matériau de la vanne exige un lubrifiant particulier. Le recours à des lubrifiants inappropriés risque de corroder la surface et de l'endommager.

- ⇒ Utiliser uniquement les lubrifiants homologués par SAMSON, cf. ► AB 0100.

**i Nota**

La vanne de régulation a été contrôlée par SAMSON avant d'être expédiée.

- L'ouverture de la vanne annule la validité de certains résultats certifiés par SAMSON. C'est le cas notamment des essais de fuite du siège et des essais d'étanchéité (étanchéité extérieure).
- La réalisation de travaux de maintenance ou de réparation ne comptant pas parmi les opérations décrites dans ce chapitre et n'ayant pas reçu l'accord du service après-vente de SAMSON annule la garantie du produit.
- Utiliser exclusivement des pièces de rechange SAMSON d'origine qui correspondent à la spécification d'origine.

## 9.1 Contrôles périodiques

Selon les conditions de fonctionnement, la vanne de régulation doit être contrôlée à intervalles réguliers afin de pouvoir parer aux dysfonctionnements éventuels avant même leur manifestation. L'établissement d'un tel plan de révision incombe à l'exploitant de l'installation.

**💡 Conseil**

Le service après-vente de la société SAMSON vous aide à rédiger un plan de révision adapté à votre installation.

SAMSON recommande les vérifications suivantes :

Contrôle	Actions recommandées en cas de résultat négatif
Contrôler la lisibilité de l'intégralité des marquages et impressions sur la vanne de régulation, des étiquettes et des plaques.	Remplacer immédiatement les plaques signalétiques et étiquettes endommagées, manquantes ou erronées. Nettoyer les écriteaux rendus illisibles par la crasse.
Étanchéité externe <sup>1)</sup> : vérifier la présence de fuites au niveau des zones de fuite possibles sur la vanne de régulation (voir illustration suivante).  Exécutions avec soufflet : <b>ATTENTION !</b> Risque de blessure dû aux composants sous pression et à la sortie de fluide ! Ne pas desserrer la vis du raccord de contrôle tant que la vanne est sous pression.	Contrôler le joint du raccord à brides (couples de serrage). Remplacer les joints sur les raccords à bride. Pour ce faire, mettre la vanne de régulation hors service, cf. chap. 10. Exécution avec garniture de presse-étoupe ajustable <sup>2)</sup> : ajuster la garniture de presse-étoupe, cf. paragraphe « Ajustement de la garniture de presse-étoupe » au chap. 5.6.1 , ou remplacer la garniture de presse-étoupe, cf. chap. 9.4. Si le soufflet est défectueux, mettre la vanne de régulation hors service, cf. chap. 10. Pour une réparation du soufflet, contacter le service après-vente, cf. chap. 12.

Contrôle	Actions recommandées en cas de résultat négatif
Étanchéité intérieure <sup>1)</sup> (cf. illustration suivante) (sans test de conformité à la classe de fuite)	Isoler la partie concernée de l'installation et la rincer afin d'évacuer les saletés et/ou les corps étrangers accumulés entre le siège et le clapet.  Si les internes sont usés, mettre la vanne de régulation hors service, cf. chap. 10 et contacter le service après-vente pour qu'il procède à la réparation, cf. chap. 12.
Vérifier que la vanne de régulation ne présente aucun dommage externe susceptible de nuire à son bon fonctionnement en toute sécurité.	Éliminer immédiatement tout dommage éventuel. Si nécessaire, mettre la vanne de régulation hors service, cf. chap. 10.
Vérifier que les accessoires sont bien en place.	Resserrer les raccords des accessoires.
Vérifier que la tige de servomoteur et la tige de clapet se déplacent selon un mouvement linéaire sans à-coups.	Exécution avec garniture de presse-étoupe ajustable <sup>2)</sup> : serrer correctement la garniture de presse-étoupe, cf. paragraphe « Ajustement de la garniture de presse-étoupe » au chap. 5.6.1.  Si la tige de servomoteur ou de clapet de la vanne de régulation est bloquée, désactiver la vanne de régulation, voir chap. 10 , puis débloquent. <b>AVERTISSEMENT !</b> Si la tige de servomoteur ou de clapet est bloquée (p. ex. en cas de grippage suite à une immobilisation prolongée), celle-ci peut se débloquent de façon inattendue et se déplacer de manière incontrôlée. Introduire les mains dans le mécanisme présente alors un risque de pincement. Avant de tenter de débloquent la tige de servomoteur ou de clapet, couper et verrouiller l'alimentation d'air et le signal de réglage. Évacuer les énergies résiduelles du servomoteur (contrainte des ressorts) avant de la débloquent, cf. documentation du servomoteur correspondant.  Sur les vannes utilisées pour un fonctionnement Tout ou Rien, SAMSON recommande de monter un positionneur intégrant son logiciel de diagnostic. Le test de course partielle inclus dans le logiciel permet d'éviter le blocage ou le grippage d'une vanne d'isolement en position finale de course.
Si possible, contrôler la position de sécurité de la vanne en coupant brièvement l'alimentation auxiliaire.	Mettre la vanne de régulation hors service, voir chap. 10. Déterminer ensuite la cause et y remédier si possible, cf. chap. 8.

<sup>1)</sup> Les fuites externes <sup>1)</sup> aux points d'étanchéité dynamiques et les fuites internes dans les conceptions de vannes sans cône de décharge de pression peuvent être diagnostiquées pendant le fonctionnement à l'aide du diagnostic de vanne EXPERTplus. EXPERTplus est intégré en standard dans les positionneurs numériques (Type 3730, TROVIS 3730, Type 3731, TROVIS 3793, TROVIS 3797).

<sup>2)</sup> cf. chap. 2

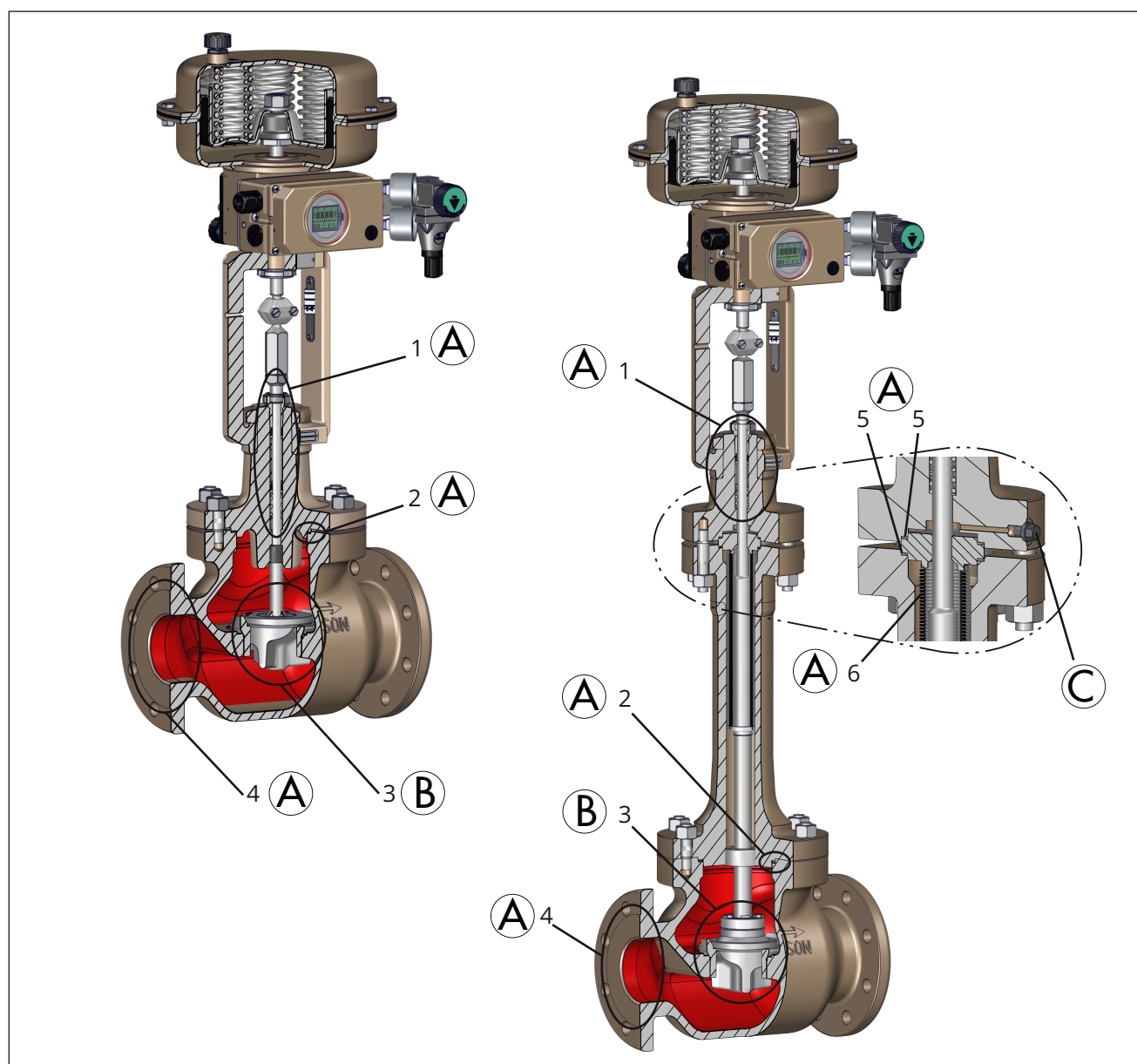

**Fig. 12 :** Représentation des zones de fuite possibles sur la vanne de régulation (exemples de représentations : à gauche, dans la version avec partie supérieure standard · à droite, dans la version avec soufflet, représentative également pour les exécutions avec pièce d'isolement ou pièce intermédiaire).

- |   |   |   |  |
|---|---|---|--|
| Ⓐ | étanchéité externe  | 3 | Siège-corps et clapet-siège  |
| Ⓑ | étanchéité interne  | 4 | Raccordement à la canalisation<br>(point d'étanchéité statique)  |
| Ⓒ | raccord de fuite pour vérifier l'étanchéité du soufflet                           | 5 | Joints de corps au soufflet, à la pièce d'isolement et à la pièce intermédiaire<br>(point d'étanchéité statique) |
| 1 | Fonctionnement de la tige de clapet (garniture)<br>(point d'étanchéité dynamique) | 6 | Soufflet métallique<br>(point d'étanchéité dynamique)  |
| 2 | Joints de corps<br>(point d'étanchéité statique)                                  |   |  |

## 9.2 Préparation des travaux de maintenance

1. Tenir à disposition le matériel et l'outillage nécessaires aux travaux de maintenance.
2. Mettre la vanne de régulation hors service, voir chap. 10.
3. Démontez le servomoteur de la vanne, cf. documentation du servomoteur correspondant.

### **i** Nota

Pour démonter un servomoteur dont la « Tige sort » et/ou dont les ressorts sont précontraints, appliquer une certaine pression de commande au servomoteur pour une opération de travail, cf. documentation du servomoteur correspondant. À la fin de cette opération, relâcher de nouveau la pression de commande, puis suspendre et verrouiller de nouveau l'alimentation auxiliaire.

### **💡** Conseil

SAMSON recommande de démonter la vanne de la canalisation pour réaliser des travaux d'entretien, cf. chap. 11.

À la fin des travaux préparatoires, les travaux de maintenance et de conversion suivants peuvent être réalisés selon les indications du sous-chapitre du chapitre 9.4.

## 9.3 Montage de la vanne à la fin des travaux de maintenance

1. Monter le servomoteur, cf. documentation du servomoteur correspondant.
2. Régler le début ou la fin de la plage de pression, cf. documentation du servomoteur correspondant.
3. Si la vanne a été démontée, la remonter sur la canalisation, cf. chap. 5.
4. Remettre la vanne de régulation en service, cf. chap. 6. Tenir compte des prérequis et conditions de (re)mise en service !

## 9.4 Travaux de maintenance

- ⇒ Préparer la vanne de régulation avant tous les travaux de maintenance, cf. chap. 9.2.
- ⇒ À la fin des travaux de maintenance, contrôler la vanne de régulation avant de la remettre en service, cf. chap. 5.6.

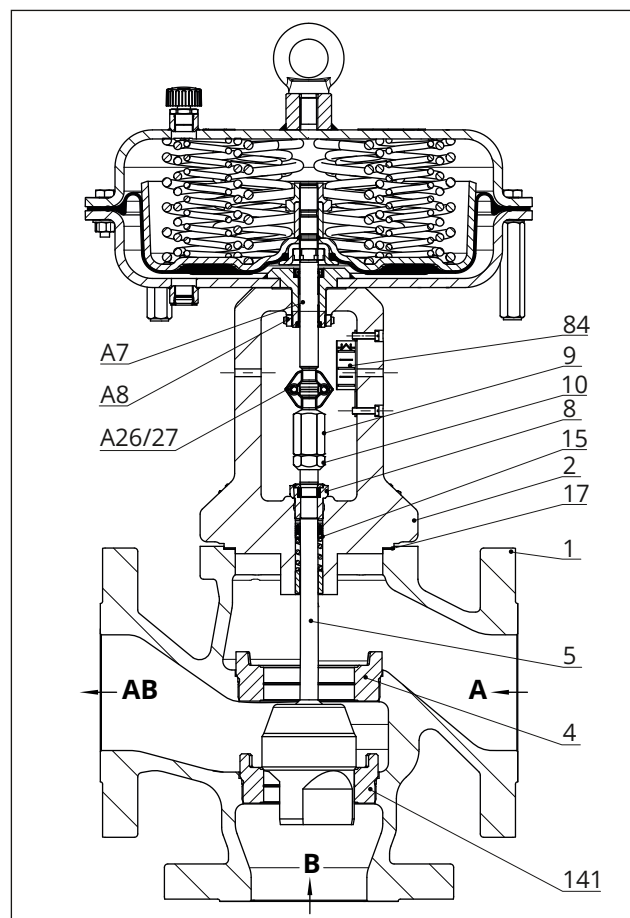

**Fig. 13 :** Vanne type 3244 en vanne de mélange avec servomoteur pneumatique type 3271

1	Corps	15	Ensemble garniture
2	Bride	17	Joint plat (joint de corps)
4	Siège (supérieur)	84	Indicateur de course
5	Clapet (avec tige)	141	Siège (inférieur)
8	Douille fileté (écrou de presse-étoupe)	A7	Tige de servomoteur
9	Écrou d'accouplement	A8	Écrou à œil
10	Contre-écrou	A26/	Noix d'accouplement
		27	

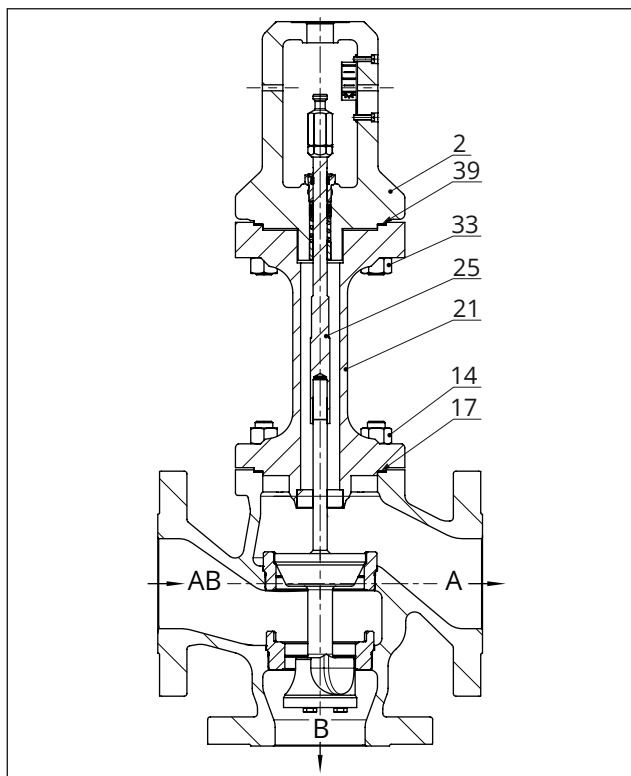

**Fig. 14 :** Type 3244 en tant que vanne de répartition en exécution avec pièce d'isolement

2	Bride	25	Extension de la tige de clapet
14	Écrous	33	Écrous
17	Joint plat (joint de corps)	39	Joint plat
21	Pièce d'isolement		

### 9.4.1 Remplacement des joints de corps

#### a) Exécution standard

1. Desserrer progressivement les écrous du corps (14) en diagonale et les déposer.
2. Dévisser l'écrou d'accouplement (9) et le contre-écrou (10) de la tige de clapet (5).
3. Desserrer la douille fileté (8) pour éviter tout endommagement de la garniture.
4. Retirer la bride (2) du corps (1) au-dessus de la tige de clapet (5).
5. Retirer le joint plat (17). Nettoyer soigneusement les portées d'étanchéité dans le corps (1) et sur la bride (2).
6. Enduire le joint plat neuf (17) d'une graisse appropriée et le placer dans le corps (1).
7. Placer la bride (2) sur le corps (1).

**Vanne de mélange avec clapet V-port :** placer le clapet V-port en orientant le plus gros segment V-port vers la sortie latérale de la vanne (**AB**).

cf. chap. 5.4.

8. **Vanne de répartition <DN 32/≤NPS 1 :** enfoncer le clapet (5) dans le siège inférieur (141).

**Vanne de répartition ≥DN 32/>NPS 1 :** enfoncer le clapet (5) dans le siège supérieur (4).

**Vanne de mélange :** enfoncer le clapet (5) dans le siège inférieur (141).

Serrer progressivement les écrous du corps (14) en diagonale. Respecter les couples de serrage prescrits.

9. Bloquer la douille fileté (8). Respecter les couples de serrage prescrits.
10. Visser légèrement le contre-écrou (10) et l'écrou d'accouplement (9) sur la tige de clapet (5).

#### b) Exécution avec pièce d'isolement ou soufflet

1. Desserrer progressivement les écrous du corps (14) ainsi que les écrous de la pièce d'isolement ou du soufflet (33) en procédant en diagonale, puis les déposer.
2. Desserrer la douille fileté (8) pour éviter tout endommagement de la garniture.
3. En fonction de l'exécution de la vanne, poursuivre avec la section :
  - « Exécution de la pièce d'isolement pour les vannes de répartition ≤DN 25/≤NPS 1 et vannes de mélange »
  - « Exécution avec soufflet pour vannes de répartition ≤DN 25/≤NPS 1 et vannes de mélange »
  - « Exécution avec pièce d'isolement ou soufflet pour vannes de répartition ≥DN 32/>NPS 1 »

#### Exécution de la pièce d'isolement pour les vannes de répartition ≤DN 25/≤NPS 1 et vannes de mélange

4. Défaire l'écrou d'accouplement (9) et le contre-écrou (10) de l'extension de la tige de clapet (25).
5. Retirer la bride (2) de la pièce d'isolement (21) au-dessus de l'extension de la tige de clapet (25).
6. Retirer le joint plat (39). Nettoyer soigneusement les portées d'étanchéité à l'intérieur de la pièce d'isolement (21) et sur la bride (2).
7. Dévisser l'extension de la tige de clapet (25) de la tige de clapet (5). Veiller alors à ne pas perdre les deux rondelles de sécurité (30) entre la tige de clapet et l'extension de la tige de clapet.

8. Retirer la pièce d'isolement (21) du corps (1) au-dessus de la tige de clapet (5).
  9. Retirer le joint plat (17). Nettoyer soigneusement les portées d'étanchéité dans le corps (1) et sur la pièce d'isolement (21).
  10. Enduire le joint plat neuf (17) d'une graisse appropriée et le placer dans le corps (1).
  11. Placer la pièce d'isolement (21) sur le corps (1), au-dessus la tige de clapet (5).
  12. Poser les deux rondelles de sécurité (30) sur la tige de clapet (5).
  13. Visser l'extension de la tige de clapet (25) et la tige de clapet (5) en veillant au bon positionnement des deux rondelles de sécurité (30). Respecter les couples de serrage prescrits.
  14. Enduire le joint plat neuf (39) d'une graisse appropriée et le placer dans la pièce d'isolement (21).
  15. Placer la bride (2) sur la pièce d'isolement (21), au-dessus de l'extension de la tige de clapet (25).  
**Clapet V-port** : placer le clapet V-port en orientant le plus gros segment V-port vers la sortie latérale de la vanne (**AB**).  
cf. chap. 5.4.
  16. Enfoncer le clapet (5) dans le siège inférieur (141). Fixer alors la pièce d'isolement (21) à l'aide des écrous de corps (14). Serrer progressivement les écrous de corps en diagonale. Respecter les couples de serrage prescrits.
  17. Bloquer la douille fileté (8). Respecter les couples de serrage prescrits.
  18. Visser légèrement les contre-écrous (10) et les écrous d'accouplement (9) sur l'extension de la tige de clapet (25).
- Exécution avec soufflet pour vannes de répartitions  $\leq$ DN 25/ $\leq$ NPS 1 et vannes de mélange**
19. Dévisser les écrous d'accouplement (9) et les contre-écrous (10) de la tige de clapet avec le soufflet d'étanchéité (37).
  20. Retirer la bride (2) du soufflet (22) au-dessus de la tige de clapet avec soufflet d'étanchéité (37).
  21. Retirer le joint plat (39). Nettoyer soigneusement les portées d'étanchéité à l'intérieur du soufflet (22) et sur la bride (2).
  22. Dévisser l'écrou de soufflet (41).
  23. Dévisser la tige de clapet avec soufflet d'étanchéité (37) de la tige de clapet (5). Ce faisant, veiller à ne pas perdre les deux rondelles de sécurité (30) entre la tige de clapet et la tige de clapet avec soufflet d'étanchéité.
24. Retirer le soufflet (22) du corps (1) au-dessus de la tige de clapet (5).
  25. Retirer le joint plat (17). Nettoyer soigneusement les portées d'étanchéité dans le corps (1) et sur le soufflet (22).
  26. Enduire le joint plat neuf (17) d'une graisse appropriée et le placer dans le corps (1).
  27. Placer le soufflet (22) sur le corps (1) au-dessus de la tige de clapet (5).
  28. Poser les deux rondelles de sécurité (30) sur la tige de clapet (5).
  29. Visser la tige de clapet avec soufflet d'étanchéité (37) et la tige de clapet (5) en veillant au positionnement correct des deux rondelles de sécurité (30). Respecter les couples de serrage prescrits.
  30. Enduire le joint plat neuf (39) d'une graisse appropriée et le placer dans le soufflet (22).
  31. Placer la bride (2) sur le soufflet (22) au-dessus de la tige de clapet avec soufflet d'étanchéité (37).  
**Clapet V-port** : placer le clapet V-port en orientant le plus gros segment V-port vers la sortie latérale de la vanne (**AB**).  
cf. chap. 5.4.
  32. Visser et serrer l'écrou de soufflet (41) dans le soufflet (22). Respecter les couples de serrage prescrits.
  33. Enfoncer le clapet (5) dans le siège inférieur (141). Fixer alors le soufflet (22) avec les écrous de corps (14). Serrer progressivement les écrous de corps en diagonale. Respecter les couples de serrage prescrits.
  34. Bloquer la douille fileté (8). Respecter les couples de serrage prescrits.
  35. Visser légèrement les contre-écrous (10) et les écrous d'accouplement (9) sur l'extension de la tige de clapet (25).
- Exécution avec pièce d'isolement ou soufflet pour vannes de répartition  $\geq$ DN 32/ $>$ NPS 1**
36. Desserrer le clapet inférieur (5).
  37. Retirer la pièce d'isolement (21) ou le soufflet (22) avec bride (2) et le clapet avec tige (5) du corps (1).
  38. Retirer le joint plat (17). Nettoyer soigneusement les portées d'étanchéité dans le corps (1)

et sur la pièce d'isolement (21) ou le soufflet (22).

39. Enduire le joint plat neuf (17) d'une graisse appropriée et le placer dans le corps (1).
40. Placer la pièce d'isolement (21) ou le soufflet (22) avec bride (2) et le clapet avec tige (5) sur le corps (1).
41. Visser le clapet inférieur (5). Respecter les couples de serrage prescrits.

**Clapet V-port :** placer le clapet V-port en orientant le plus gros segment V-port vers la sortie latérale de la vanne (AB).

cf. chap. 5.4.

42. Enfoncer le clapet (5) dans le siège supérieur (4). Fixer alors la pièce d'isolement (21) ou le soufflet (22) à l'aide des écrous de corps (14). Serrer progressivement les écrous de corps en diagonale. Respecter les couples de serrage prescrits.
43. Bloquer la douille filetée (8). Respecter les couples de serrage prescrits.

### 9.4.2 Remplacement de la garniture de presse-étoupe

#### REMARQUE

**Endommagement de la vanne de régulation en cas de maintenance non conforme !**

- ⇒ La garniture de presse-étoupe ne peut être remplacée que si les conditions suivantes sont toutes remplies simultanément :
- La vanne est une exécution sans soufflet.
  - La garniture de presse-étoupe montée dans la vanne est standard ou ADSEAL.
- ⇒ Pour le remplacement de la garniture de presse-étoupe dans d'autres exécutions, consulter le service après-vente.

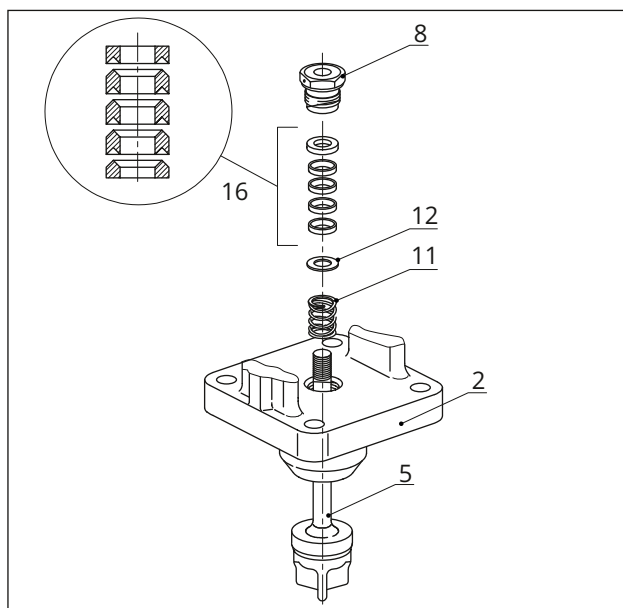

Fig. 15 : Montage de la garniture de presse-étoupe standard

2	Bride	11	Ressort
5	Clapet avec tige	12	Rondelle
8	Douille filetée (écrou de presse-étoupe)	16	Bagues

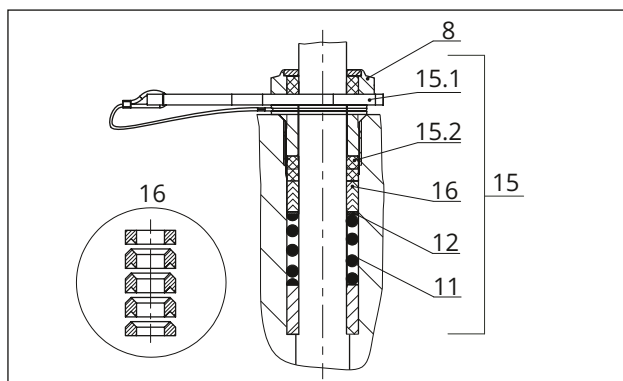

Fig. 16 : Montage de la garniture ADSEAL

8	Douille filetée (écrou de presse-étoupe)	15.1	Entretoise avec anneau de retenue
11	Ressort	15.2	Joints
12	Rondelle	16	Bagues
15	Ensemble garniture de presse-étoupe		

#### a) Exécution standard

##### Garniture standard (PTFE)

1. Desserrer progressivement les écrous du corps (14) en diagonale et les déposer.
2. Dévisser l'écrou d'accouplement (9) et le contre-écrou (10) de la tige de clapet (5).
3. Dévisser complètement le fouloir (8).
4. Retirer la bride (2) du corps (1) au-dessus de la tige de clapet (5).

5. Retirer toutes les pièces du presse-étoupe de la chambre de garniture de presse-étoupe à l'aide d'un outil approprié.
6. Remplacer les pièces endommagées. Nettoyer soigneusement la chambre de la garniture de presse-étoupe.
7. Enduire toutes les pièces du presse-étoupe ainsi que la tige de clapet (5) avec un lubrifiant approprié.
8. Placer la bride (2) sur le corps (1).

**Vanne de mélange avec clapet V-port :** placer le clapet V-port en orientant le plus gros segment V-port vers la sortie latérale de la vanne (**AB**).  
cf. chap. 5.4.

9. Insérer avec précaution les pièces du presse-étoupe dans leur logement à l'aide d'un outil approprié en les faisant passer par-dessus la tige de clapet. Veiller à les remonter dans le bon ordre, cf. Fig. 15.
10. **Vanne de répartition <DN 32/≤NPS 1:** enfoncer le clapet (5) dans le siège inférieur (141).  
**Vanne de répartition ≥DN 32/>NPS 1:** enfoncer le clapet (5) dans le siège supérieur (4).  
**Vanne de mélange :** enfoncer le clapet (5) dans le siège inférieur (141).  
Serrer progressivement les écrous du corps (14) en diagonale. Respecter les couples de serrage prescrits.
11. Visser le fouloir (8) jusqu'en butée. Respecter les couples de serrage prescrits.
12. Visser légèrement le contre-écrou (10) et l'écrou d'accouplement (9) sur la tige de clapet (5).

#### Garniture ADSEAL

1. Procéder comme décrit dans le paragraphe « Garniture standard (PTFE) », étapes 1. à 8..
2. Glisser les composants de la garniture de presse-étoupe sur la tige de clapet dans l'ordre suivant:
  - Ressort (11)
  - Rondelle plate (12)
  - Bagues (16)
3. Faire passer les joints (15.2) par-dessus la tige de clapet.  
Poser le fil de l'entretoise rouge (15.1) dans la rainure de l'anneau de retenue.  
Faire passer l'anneau de retenue par-dessus la tige de clapet.

4. Insérer le disque d'écartement rouge (15.1) entre le fouloir (8) et la bague de retenue, cf. Fig. 16.
5. Procéder comme décrit dans le paragraphe « Garniture standard (PTFE) », étapes 10. à 12..

#### b) Exécution avec pièce d'isolement

##### Garniture standard (PTFE)

1. Défaire l'écrou d'accouplement (9) et le contre-écrou (10) de l'extension de la tige de clapet (25).
2. Dévisser complètement le fouloir (8).
3. Retirer les vis (32) et écrous (33).
4. Soulever la bride (2) avec précaution au-dessus de l'extension de la tige de clapet (25).
5. Retirer toutes les pièces du presse-étoupe de la chambre de garniture de presse-étoupe à l'aide d'un outil approprié.
6. Remplacer les pièces endommagées. Nettoyer soigneusement la chambre de la garniture de presse-étoupe.
7. Enduire toutes les pièces de la garniture ainsi que l'extension de la tige de clapet (25) avec un lubrifiant approprié.
8. Placer la bride (2) avec précaution au-dessus de l'extension de la tige de clapet (25) sur la pièce d'isolement (21).

**Clapet V-port :** placer le clapet V-port en orientant le plus gros segment V-port vers la sortie latérale de la vanne (**AB**).  
cf. chap. 5.4.

9. Insérer avec précaution les pièces du presse-étoupe dans son logement à l'aide d'un outil approprié en les faisant passer par-dessus l'extension de tige de clapet. Veiller à les remonter dans le bon ordre, cf. Fig. 15.
10. Fixer la bride à l'aide de vis (32) et d'écrous (33). Respecter les couples de serrage prescrits.
11. Visser le fouloir (8) jusqu'en butée. Respecter les couples de serrage prescrits.
12. Visser légèrement le contre-écrou (10) et l'écrou d'accouplement (9) sur la tige de clapet.

##### Garniture ADSEAL

1. Procéder comme décrit dans le paragraphe « Garniture standard (PTFE) », étapes 1. à 8..
2. Glisser les composants de la garniture de presse-étoupe sur la tige de clapet dans l'ordre suivant:

## Maintenance

- Ressort (11)
  - Rondelle plate (12)
  - Bagues (16)
3. Glisser les joints (15.2) sur l'extension de la tige de clapet.  
Poser le fil de l'entretoise rouge (15.1) dans la rainure de l'anneau de retenue.  
Glisser l'anneau de retenue sur l'extension de la tige de clapet.
  4. Insérer le disque d'écartement rouge (15.1) entre le fouloir (8) et la bague de retenue, cf. Fig. 16.
  5. Procéder comme décrit dans le paragraphe « Garniture standard (PTFE) », étapes 10. à 12..

### 9.4.3 Remplacement du siège et du clapet

---

#### ❗ REMARQUE

#### **Endommagement de la vanne de régulation en cas de maintenance non conforme !**

⇒ Pour remplacer le siège et le clapet d'une vanne trois voies, contacter le service après-vente.

---

## 9.5 Commande de pièces de rechange et de consommables

Contactez une agence SAMSON ou le service après-vente de SAMSON pour obtenir des renseignements sur les pièces de rechange, les lubrifiants et l'outillage nécessaires.

### Pièces de rechange

Des informations sur les pièces de rechange sont mentionnées en Annexe.

### Lubrifiants

Des informations sur les lubrifiants appropriés sont mentionnées dans l'imprimé ► AB 0100.

### Outillage

Des informations sur les outils appropriés sont mentionnées dans l'imprimé ► AB 0100.

## 10 Mise hors service

Les travaux décrits dans ce chapitre doivent impérativement être réalisés par un personnel compétent qui dispose des qualifications requises pour la tâche en question.

### **⚠ DANGER**

#### **Risque d'éclatement en cas d'ouverture non conforme des pièces et appareils sous pression !**

Les vannes de régulation et les canalisations sont sous pression et risquent d'éclater en cas de mauvaise manipulation. Les pièces, les fragments et le fluide sous pression qui sont projetés dans les airs peuvent causer de graves blessures, voire la mort. Avant d'effectuer tous travaux sur les composants sous pression ou de maintien de la pression de la vanne de régulation :

- ⇒ Évacuer la pression des parties concernées de l'installation et de la vanne, y compris du servomoteur. Évacuer également les énergies résiduelles.
- ⇒ Purger le fluide de la vanne et des parties de l'installation concernées.

### **⚠ AVERTISSEMENT**

#### **Risque de brûlure dû aux canalisations et composants chauds ou froids !**

Selon le fluide utilisé, les composants de la vanne et les canalisations peuvent atteindre des températures très élevées ou très basses pendant le fonctionnement, causant ainsi des brûlures en cas de contact avec la peau.

- ⇒ Se conformer aux instructions d'utilisation de l'exploitant de l'installation.  
En cas de mise en danger :
- ⇒ Laisser les composants et canalisations refroidir ou se réchauffer.
- ⇒ Porter des vêtements de protection et des gants.

### **⚠ AVERTISSEMENT**

#### **Risque de blessure dû aux composants sous pression et à la sortie de fluide !**

L'exécution avec étanchéité par soufflet prévoit un raccord de contrôle dans le haut de la vanne, au niveau de la pièce intermédiaire.

- ⇒ Ne pas desserrer la vis du raccord de contrôle tant que la vanne est sous pression.

### **⚠ AVERTISSEMENT**

#### **Risque de pertes auditives et de surdité dû à un niveau sonore élevé !**

En fonctionnement, certaines conditions d'installation peuvent émettre du bruit à cause du fluide (p. ex. en cas de cavitation ou de flashing). De plus, les niveaux sonores peuvent augmenter brièvement lors de la purge soudaine d'un servomoteur pneumatique ou d'un accessoire pneumatique sans éléments de réduction du bruit. Ces deux phénomènes risquent d'endommager l'ouïe.

- ⇒ Se conformer aux instructions d'utilisation de l'exploitant de l'installation.  
En cas de mise en danger :
- ⇒ Porter une protection auditive lors de la réalisation de travaux à proximité de la vanne.

### **⚠ AVERTISSEMENT**

#### **Risque de pincement dû aux pièces en mouvement !**

La vanne de régulation contient des pièces en mouvement (tige de clapet et tige de servomoteur) susceptibles de coincer les membres si l'on introduit les mains dans le mécanisme.

- ⇒ Ne pas insérer les mains dans l'arcade tant que l'alimentation pneumatique du servomoteur est raccordée et active.
- ⇒ Avant de réaliser des travaux sur la vanne de régulation pneumatique, couper et verrouiller l'alimentation pneumatique et le signal de réglage.

## Mise hors service

- ⇒ Ne pas entraver la course de la tige de clapet ou de servomoteur en coinçant des objets dans l'arcade.
  - ⇒ Si la tige de servomoteur ou de clapet est bloquée (p. ex. par grippage suite à une immobilisation prolongée), évacuer les énergies résiduelles du servomoteur (contrainte des ressorts) avant de la débloquer, cf. documentation du servomoteur correspondant.
3. Couper et verrouiller l'alimentation pneumatique pour dépressuriser le servomoteur pneumatique.
  4. Évacuer les énergies résiduelles.
  5. Si nécessaire, laisser refroidir ou réchauffer la canalisation et les composants de la vanne de régulation.

---

### **⚠ AVERTISSEMENT**

#### **Risque de blessure dû à l'évacuation de l'air d'échappement ou à une fuite d'air comprimé sur des composants à commande pneumatique !**

Si la vanne est actionnée à l'aide d'un servomoteur pneumatique ou d'accessoires pneumatiques, de l'air s'échappe lors de la régulation ou de l'ouverture et la fermeture de la vanne, par exemple au niveau du servomoteur.

- ⇒ Si des travaux doivent être réalisés à proximité immédiate des raccordements pneumatiques et dans la zone dangereuse des orifices de purge, se munir de lunettes de protection.

---

### **⚠ AVERTISSEMENT**

#### **Risque de blessure dû à la présence de fluide résiduel dans la vanne !**

Lors de la réalisation de travaux sur la vanne, il se peut que le fluide résiduel s'échappe et cause des blessures (irritations, brûlures chimiques, etc.).

- ⇒ Se conformer aux instructions d'utilisation de l'exploitant de l'installation.  
En cas de mise en danger :
  - ⇒ Si possible, évacuer le fluide de la vanne et des parties de l'installation concernées.
  - ⇒ Porter une protection respiratoire, ainsi que des vêtements, gants et lunettes de protection.

---

Pour mettre la vanne de régulation hors service en vue de la réalisation de travaux de maintenance ou de son démontage, suivre les étapes ci-dessous :

1. Fermer les vannes d'isolement en amont et en aval de la vanne de régulation de sorte que le fluide ne la traverse plus.
2. Purger complètement les canalisations et la vanne.

## 11 Démontage

Les travaux décrits dans ce chapitre doivent impérativement être réalisés par un personnel compétent qui dispose des qualifications requises pour la tâche en question.

### ⚠ AVERTISSEMENT

#### **Risque de brûlure dû aux canalisations et composants chauds ou froids !**

Selon le fluide utilisé, les composants de la vanne et les canalisations peuvent atteindre des températures très élevées ou très basses pendant le fonctionnement, causant ainsi des brûlures en cas de contact avec la peau.

⇒ Se conformer aux instructions d'utilisation de l'exploitant de l'installation.

En cas de mise en danger :

- ⇒ Laisser les composants et canalisations refroidir ou se réchauffer.
- ⇒ Porter des vêtements de protection et des gants.

### ⚠ AVERTISSEMENT

#### **Risque de pincement dû aux pièces en mouvement !**

La vanne de régulation contient des pièces en mouvement (tige de clapet et tige de servomoteur) susceptibles de coincer les membres si l'on introduit les mains dans le mécanisme.

- ⇒ Ne pas insérer les mains dans l'arcade tant que l'alimentation pneumatique du servomoteur est raccordée et active.
- ⇒ Avant de réaliser des travaux sur la vanne de régulation pneumatique, couper et verrouiller l'alimentation pneumatique et le signal de réglage.
- ⇒ Ne pas entraver la course de la tige de clapet ou de servomoteur en coinçant des objets dans l'arcade.
- ⇒ Si la tige de servomoteur ou de clapet est bloquée (p. ex. par grippage suite à une immobilisation prolongée), évacuer les énergies résiduelles du servomoteur (contrainte des ressorts) avant de la débloquer, cf. documentation du servomoteur correspondant.

### ⚠ AVERTISSEMENT

#### **Risque de blessure dû à la présence de fluide résiduel dans la vanne !**

Lors de la réalisation de travaux sur la vanne, il se peut que le fluide résiduel s'échappe et cause des blessures (irritations, brûlures chimiques, etc.).

⇒ Se conformer aux instructions d'utilisation de l'exploitant de l'installation.

En cas de mise en danger :

- ⇒ Si possible, évacuer le fluide de la vanne et des parties de l'installation concernées.
- ⇒ Porter une protection respiratoire, ainsi que des vêtements, gants et lunettes de protection.

### ⚠ AVERTISSEMENT

#### **Risque de blessure dû aux ressorts précontraints dans les servomoteurs pneumatiques !**

Les vannes de régulation équipées de servomoteurs avec des ressorts précontraints sont soumises à une tension mécanique. De telles vannes de régulation combinées à des servomoteurs linéaires pneumatiques SAMSON (par ex. type 3271/3277 ou type 3371) sont reconnaissables aux longues vis situées sur la face inférieure du servomoteur.

⇒ Avant tous travaux sur le servomoteur nécessitant l'ouverture du servomoteur, ou en cas de blocage de la tige du servomoteur, relâcher la force de précontrainte des ressorts, cf. documentation du servomoteur correspondant.

Avant le démontage, s'assurer que les conditions suivantes sont remplies :

- La vanne de régulation a été mise hors service, cf. chap. 10.

### 11.1 Démontage de la vanne de la canalisation

#### Exécution avec brides

1. Sécuriser la position de la vanne de régulation indépendamment de son raccordement sur la canalisation, cf. chap. 4.
2. Desserrer le raccord à brides.
3. Démontez la vanne de la canalisation, cf. chap. 4.

## Démontage

### 11.2 Démontage du servomoteur

Se reporter à la documentation du servomoteur correspondant.

## 12 Réparation

Quand la vanne de régulation ne fonctionne plus correctement, ou si elle ne fonctionne plus du tout, elle est défectueuse et doit être réparée ou remplacée.

### ❗ REMARQUE

#### **Endommagement de la vanne en cas de réparation ou de remise en état non conformes !**

- ⇒ Ne pas réaliser soi-même les travaux de réparation ou de remise en état.
- ⇒ Pour les travaux de réparation et de remise en état, contacter le service après-vente de SAMSON.

### i Nota

De plus amples informations sur la procédure de retour et l'expédition des appareils sont disponibles sur ce site :

► [www.samsongroup.com](http://www.samsongroup.com) > SERVICE > Service après-vente

### 12.1 Renvoi des appareils à SAMSON

Les appareils défectueux peuvent être renvoyés à SAMSON pour réparation.

Pour expédier ou renvoyer des appareils, procéder comme suit :

1. Respecter les dispositions dérogatoires pour les types d'appareils spéciaux, cf. informations à l'adresse : ► [www.samsongroup.com](http://www.samsongroup.com) > SERVICE > Service après-vente > Retours.
2. Annoncer les retours à l'adresse [returns-de@samsongroup.com](mailto:returns-de@samsongroup.com) en indiquant les informations suivantes :
  - Type
  - N° d'article
  - Var.-ID
  - Contrat original ou commande
  - Déclaration de contamination remplie (ce formulaire est disponible à l'adresse : ► [www.samsongroup.com](http://www.samsongroup.com) > SERVICE > Service après-vente > Retours)

#### **Une autorisation de retour des marchandises (RMA) est envoyée après vérification de la demande.**

3. L'autorisation RMA et la déclaration de contamination remplie et signée doivent être apposées dans un emplacement bien visible sur l'emballage.
4. Expédier la marchandise à l'adresse figurant sur l'autorisation RMA.

### 13 Élimination

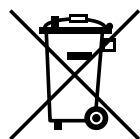

SAMSON est un fabricant enregistré en Europe, institut compétent

► [www.samsongroup.com](http://www.samsongroup.com) > A PROPOS DE SAMSON > Environnement, société et gouvernance > Conformité des matériaux > Waste electrical and electronic equipment (WEEE)  
N° d'enregistrement DEEE : DE 62194439

Vous trouverez des informations sur les substances particulièrement préoccupantes du règlement REACH dans le document « Informations supplémentaires sur votre requête/commande » conjointement aux documents de commande commerciale. Dans ces cas, ce document répertorie le numéro SCIP, qui peut être utilisé pour accéder à des informations supplémentaires sur le site web de l'Agence européenne des produits chimiques ECHA, cf. ► <https://www.echa.europa.eu/scip-database>.

---

#### **i Nota**

*Des certificats de recyclage pour les appareils seront fournis par SAMSON sur demande. Merci de s'adresser à [aftersaleservice@samsongroup.com](mailto:aftersaleservice@samsongroup.com), en indiquant l'adresse de l'entreprise.*

---

#### **💡 Conseil**

*À la demande du client, SAMSON peut mandater un prestataire pour le démontage et le recyclage de l'appareil dans le cadre d'un concept de reprise.*

---

- ⇒ Observer les réglementations locales, nationales et internationales lors de l'élimination du produit.
- ⇒ Ne pas jeter les composants, lubrifiants et substances dangereuses parmi les ordures ménagères.

## 14 Certificats

Les déclarations ci-dessous sont insérées dans les pages suivantes :

- Déclaration de conformité selon la Directive Équipements sous pression 2014/68/UE :
  - produits fabriqués en Allemagne
  - produits fabriqués en France
- Déclaration de conformité selon la Directive Machines 2006/42/UE relative aux vannes de régulation type 3244-1 et 3244-7
- Déclaration d'incorporation conforme à la Directive Machines 2006/42/UE relative à la vanne type 3244 avec des servomoteurs différents du servomoteur type 3271 ou type 3277
- Déclaration de conformité selon les exigences de la norme TSG D7002-2006 relative aux appareils sous pression chinois

La version imprimée des certificats correspond à la version valable au moment de l'impression.

La version la plus récente des certificats est disponible sur Internet, sur la page du produit :

► [www.samsongroup.com](http://www.samsongroup.com) > Produits > Vannes > 3244

Autres certificats facultatifs disponibles sur demande.



# EU-KONFORMITÄTSERKLÄRUNG EU DECLARATION OF CONFORMITY

## Modul A/Module A

SAMSON erklärt in alleiniger Verantwortung für folgende Produkte:/For the following products, SAMSON hereby declares under its sole responsibility:

Geräte/Devices	Bauart/Series	Typ/Type	Ausführung/Version
Durchgangsventil/Globe valve	240	3241	DIN, Gehäuse GG, DN 65-125, Gehäuse GGG, DN 50-80, Fluide G2, L1, L2 <sup>1)</sup> / DIN, body of cast iron, DN 65-125, body of spheroidal-graphite iron, DN 50-80, fluids G2, L1, L2 <sup>1)</sup>
Durchgangsventil/Globe valve	240	3241	DIN, Gehäuse Stahl u.a., DN 40-100, Fluide G2, L2 <sup>2)</sup> / DIN, body of steel, etc., DN 40-100, fluids G2, L2 <sup>2)</sup>
Durchgangsventil/Globe valve	240	3241	ANSI, Gehäuse GG, Class 250, NPS 1 ½ bis NPS 2, Class 125, NPS 2 ½ bis NPS 4, Fluide G2, L1, L2 <sup>1)</sup> / ANSI, body of cast iron, Class 250, NPS 1 ½" to NPS 2, Class 125, NPS 2 ½" to NPS 4, fluids G2, L1, L2 <sup>1)</sup>
Dreiwegeventil/Three-way valve	240	3244	DIN, Gehäuse GG, DN 65-125, Gehäuse GGG, DN 50-80, Fluide G2, L1, L2 <sup>1)</sup> / DIN, body of cast iron, DN 65-125, body of spheroidal-graphite iron, DN 50-80, fluids G2, L1, L2 <sup>1)</sup>
Dreiwegeventil/Three-way valve	240	3244	DIN, Gehäuse Stahl u.a., DN 40-100, Fluide G2, L2 <sup>2)</sup> / DIN, body of steel, etc., DN 40-100, fluids G2, L2 <sup>2)</sup>
Schrägsitzventil/Angle seat valve	---	3353	DIN, Rotgussgehäuse, alle Fluide DIN, red brass body, all fluids
Schrägsitzventil/Angle seat valve	---	3353	DIN, Gehäuse Stahl, Fluide G2, L1, L2 <sup>1)</sup> / DIN, body of steel, fluids G2, L1, L2 <sup>1)</sup>
Durchgangsventile/Globe valve	V2001	3321	DIN, Gehäuse GG, DN 65-100, Fluide G2, L1, L2 <sup>1)</sup> / DIN, body of cast iron, DN 65-100, fluids G2, L1, L2 <sup>1)</sup>
Durchgangsventile/Globe valve	V2001	3321	ANSI, Gehäuse GG, NPS 2 ½ bis NPS 4, Fluide G2, L1, L2 <sup>1)</sup> / ANSI, body of cast iron, NPS 2 ½ to NPS 4, fluids G2, L1, L2 <sup>1)</sup>
Dreiwegeventil/Three-way valve	V2001	3323	DIN, Gehäuse GG, DN 65-100, Fluide G2, L1, L2 <sup>1)</sup> / DIN, body of cast iron, DN 65-100, fluids G2, L1, L2 <sup>1)</sup>
Dreiwegeventil/Three-way valve	V2001	3323	ANSI, Gehäuse GG, NPS 2 ½ bis NPS 4, Fluide G2, L1, L2 <sup>1)</sup> / ANSI, body of cast iron, NPS 2 ½ to NPS 4, fluids G2, L1, L2 <sup>1)</sup>
Dreiwegeventil/Three-way valve	250	3253	DIN, Gehäuse GG, DN 200 PN 10, Fluide G2, L1, L2 <sup>1)</sup> / DIN, body of cast iron, DN 200 PN 10, fluids G2, L1, L2 <sup>1)</sup>

<sup>1)</sup> Gase nach Art. 4 Abs.1 Pkt. c.i zweiter Gedankenstrich//Gases according to Article 4(1)(c.i), second indent  
Flüssigkeiten nach Art. 4 Abs.1 Pkt. c.ii//Liquids according to Article 4(1)(c.ii)

<sup>2)</sup> Gase nach Art. 4 Abs.1 Pkt. c.i zweiter Gedankenstrich//Gases according to Article 4(1)(c.i), second indent  
Flüssigkeiten nach Art. 4 Abs.1 Pkt. c.ii zweiter Gedankenstrich//Liquids according to Article 4(1)(c.ii), second indent

die Konformität mit nachfolgender Anforderung:/that the products mentioned above comply with the requirements of the following standards:

<b>Richtlinie des Europäischen Parlaments und des Rates zur Harmonisierung der Rechtsvorschriften der Mitgliedstaaten über die Bereitstellung von Druckgeräten auf dem Markt/Directive of the European Parliament and of the Council on the harmonization of the laws of the Member States relating to the making available on the market of pressure equipment</b>	<b>2014/68/EU</b>	<b>vom 15. Mai 2014/ of 15 May 2014</b>
<b>Angewandtes Konformitätsbewertungsverfahren für Fluide nach Art. 4 Abs. 1/ Applied conformity assessment procedure for fluids according to Article 4(1)</b>	<b>Modul A/Module A</b>	

Angewandte technische Spezifikation/Technical standards applied: DIN EN 12516-2, DIN EN 12516-3, ASME B16.34

Hersteller/Manufacturer: **SAMSON AG, Weismüllerstraße 3, 60314 Frankfurt am Main, Germany**

Frankfurt am Main, 23. Februar 2017/23 February 2017

Klaus Hörschken  
Zentralabteilungsleiter/Head of Central Department  
Entwicklung Ventile und Antriebe/R&D, Valves and Actuators

Dr. Michael Heß  
Zentralabteilungsleiter/Head of Central Department  
Product Management & Technical Sales

ce\_modul\_a\_de\_en\_rev02.docx

# EU DECLARATION OF CONFORMITY



Translation of the German original

## Module H / N° CE-0062-PED-H-SAM 001-25-DEU

For the following products, SAMSON hereby declares under its sole responsibility:

Devices	Series	Type	Version
Globe valve	240	3241	EN, cast iron body, DN 150 and larger, body of spheroidal graphite iron, DN 100 and larger, fluids G2, L1, L2 <sup>1)</sup>
			ENANSI, body of steel etc., all fluids
Three-way valve	240	3244	EN, cast iron body, DN 150 and larger, body of spheroidal graphite iron, DN 100 and larger, fluids G2, L1, L2 <sup>1)</sup>
			ENANSI, body of steel etc., all fluids
Cryogenic valve	240	3248	EN/ANSI, all fluids
Globe valve	250	3251	EN/ANSI, all fluids
Globe valve	250	3251-E	EN/ANSI, all fluids
Three-way valve	250	3253	ENANSI, body of steel etc., all fluids
Globe valve	250	3254	EN/ANSI, all fluids
Angle valve	250	3256	EN/ANSI, all fluids
Angle valve (IG standard)	250	3259	EN, all fluids
Globe valve	V2001	3321	EN, body of steel etc., all fluids
			ANSI, all fluids
Three-way valve	V2001	3323	EN, body of steel etc., all fluids
			ANSI, all fluids
Silencer	3381	3381-1	EN/ANSI, single attenuation plate with welding ends, all fluids
		3381-3	EN/ANSI, all fluids
		3381-4	EN/ANSI, single multi-stage attenuation plate with welding ends, all fluids
Globe valve	240	3241	ANSI, cast iron body, Class 125, NPS 5 and larger, fluids G2, L1, L2 <sup>1)</sup>
Cryogenic valve	240	3246	EN/ANSI, all fluids
Three-way valve	250	3253	EN, cast iron body, DN 200 and larger, PN 16, fluids G2, L1, L2 <sup>1)</sup>
Globe valve	290	3291	ANSI, all fluids
Angle valve	290	3296	ANSI, all fluids
Cryogenic valve	-	3588	ANSI, up to NPS 6, Class 600, all fluids
Globe valve	590	3591	ANSI, all fluids
Cryogenic valve	590	3598	ANSI, NPS 3 to 8, Class 900, all fluids
Control valve	590	3595	ANSI, all fluids
Globe valve	SMS	241GR	EN/ANSI, all fluids
Globe valve	SMS	251GR	EN/ANSI, all fluids
Globe valve	SMS	261GR	EN/ANSI, all fluids
Cryogenic valve	SMS	251GC	EN/ANSI, all fluids

<sup>1)</sup> Gases according Article 4(1)(c.i), second indent  
Liquids according Article 4(1)(c.ii)

Conformity with the following requirement:

Directive of the European Parliament and of the Council on the harmonization of the laws of the Member States relating to the making available on the market of pressure equipment	2014/68/EU	of 15 May 2014
Conformity assessment procedure applied for liquids according to Article 4(1)	Module H	Certificate no.: N°CE-0062-PED-H-SAM 001-25-DEU by Bureau Veritas 0062

**The manufacturer's quality management system is monitored by the following notified body:**

Bureau Veritas Services SAS, 4 place des Saisons, 92400 Courbevoie, France

**Applied harmonized standards and technical standards:** EN 16668, ASME B16.34

**Manufacturer:** SAMSON AKTIENGESELLSCHAFT, Weismüllerstraße 3, 60314 Frankfurt am Main, Germany

Frankfurt am Main, 15 October 2025

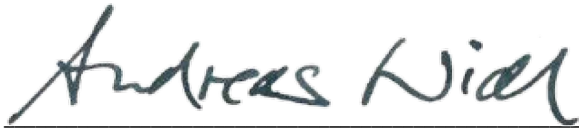

Dr. Andreas Widl  
Chairman of the Executive Board (CEO)

Signiert von:

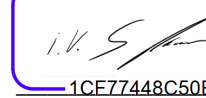

1CE77448C50E4C0...  
i.V. Sebastian Krause  
Vice President Product Development



**DECLARATION UE DE CONFORMITE**  
**EU DECLARATION OF CONFORMITY**

**DC014**  
**2025-08**

**Module A / Modul A**

Par la présente, SAMSON REGULATION SAS déclare sous sa seule responsabilité pour les produits suivants :  
For the following products, SAMSON REGULATION SAS hereby declares under its sole responsibility:

Appareils / Devices	Type	Exécution / Version	Matériel du corps / body Material	PN Class	DN NPS	Fluides / fluids
Vanne de décharge / Back pressure reducing valve	2371-0	DIN	Acier / steel	P <sub>max</sub> T = 20°C 10 bar	DN 32 – 65	Tous fluides / all fluids
		ANSI		P <sub>max</sub> T = 70°F 150 psi	NPS 1 ¼ – 2 ½	
Détendeur alimentaire / Pressure reducing valve	2371-1	DIN	Acier / steel	P <sub>max</sub> T = 20°C 10 bar	DN 32 – 65	
		ANSI		P <sub>max</sub> T = 70°F 150 psi	NPS 1 ¼ – 2 ½	
Vanne de régulation passage droit / Globe valve	2423	à membrane with diaphragm	Fonte grise / cast iron	PN25	DN 65 - 125	G2 / L2 <sup>1)</sup>
		à soufflet with bellow	Fonte sphéroïdale / spheroidal graphite iron	PN25	DN 50 - 125	
			Acier / steel	PN16 PN25 PN40	DN 65 – 100 DN 50 - 100 DN 40 - 100	
Vanne de régulation passage droit / Globe valve	3241	DIN	Fonte grise / cast iron	PN10	DN 125 – 150	G2, L1, L2 <sup>1)</sup>
		DIN	Fonte grise & fonte sphéroïdale / cast iron & spheroidal graphite iron	PN16	DN 65 – 125	
		DIN	Fonte sphéroïdale / spheroidal graphite	PN 25	DN 50 - 80	
		ANSI	Fonte grise / cast iron	CI 125 CI 250	NPS 2 ½ - 4 NPS 1 ½ - 2	Tous fluides / all fluids
		DIN	Acier / steel	PN10 PN16 PN25	DN 32 – 100 DN 32 – 50 DN 32 - 40	
		ANSI		CI 150	NPS 1 ¼ - 2	
Vanne de régulation 3 voies / 3-way Valve	3244	DIN	Fonte grise / cast iron	PN10 PN16	DN 125 – 150 DN 65 – 125	G2, L1, L2 <sup>1)</sup>
		DIN	Acier / steel	PN10 PN16 PN25	DN 32 – 100 DN 32 – 50 DN 32 - 40	Tous fluides / all fluids
		ANSI		CI 150	NPS 1 ¼ - 2	
Vanne de régulation passage droit / Globe valve	3251	DIN	Acier / steel	PN16 PN25	DN 32 – 50 DN 32 – 40	Tous fluides / all fluids
		ANSI		CI 150	NPS 1 ¼ - 2	
Vanne équerre / Angle valve	3256	DIN	Acier / steel	PN16	DN 32 – 50	Tous fluides / all fluids
		ANSI		CI 150	NPS 1 ¼ - 2	
Vanne à segment sphérique / Segment ball valve	3310	DIN	Acier / steel	PN10 PN16 PN25	DN 40 – 50 DN 80 – 100 DN 40	Tous fluides / all fluids
		ANSI		CI 150	NPS 1 ½ – 2	
Vanne de régulation passage droit / Globe valve	3321	DIN	Fonte grise / cast iron	PN16	DN 65 – 100	G2, L1, L2 <sup>1)</sup>
		ANSI		CI 125	NPS 2 ½ - 4	
		DIN	Fonte sphéroïdale / spheroidal graphite iron	PN25	DN 50 – 80	Tous fluides / all fluids
		ANSI	Acier / steel	CI 150	NPS 1 ½ - 2	
Vanne de régulation 3 voies / 3-way Valve	3323	DIN	Fonte grise / cast iron : GJL-250	PN16	DN 65 – 100	G2, L1, L2 <sup>1)</sup>
		DIN	Fonte sphéroïdale / spheroidal graphite iron	PN25	DN 50 – 80	
Vanne papillon / Butterfly valve	3331	DIN	Acier / steel	PN10 PN 16-20	DN 50 – 100 DN 50	Tous fluides / all fluids
		ANSI		CI 150	NPS 2	
Vanne à membrane / Diaphragm valve	3345	DIN	Acier / steel	P <sub>max</sub> T = 20°C 10 bar P <sub>max</sub> T = 20°C 16 bar	DN 32 – 100 DN 32 – 50	Tous fluides / all fluids
		ANSI		P <sub>max</sub> T = 70°F 150 psi or 230 psi	NPS 1 ¼ – 2	
		DIN	Fonte grise & fonte sphéroïdale / cast iron & spheroidal graphite iron	P <sub>max</sub> T = 20°C 10 bar P <sub>max</sub> T = 20°C 16 bar P <sub>max</sub> T = 20°C 40 bar	DN 125 – 150 DN 65 – 125 DN 40 – 50	G2, L1, L2 <sup>1)</sup>
		ANSI		P <sub>max</sub> T = 70°F 150 psi P <sub>max</sub> T = 70°F 230 psi P <sub>max</sub> T = 70°F 580 psi	NPS 2 ½ – 4 NPS 2 ½ – 5 NPS 1 ½ – 2	



AND  
EVERYTHING  
FLOWS

**DECLARATION UE DE CONFORMITE  
EU DECLARATION OF CONFORMITY**

**DC014  
2025-08**

**Module A / Modul A**

Appareils / Devices	Type	Exécution / Version	Matériel du corps / body Mate- rial	PN Class	DN NPS	Fluides / fluids
Vanne alimentaire / Sanitary valve	3347	DIN ANSI	Acier / steel	P <sub>max</sub> T= 20°C 10 bar P <sub>max</sub> T= 70°F 150 psi	DN 125 – 150 NPS 5 – 6	G2, L1, L2 <sup>1)</sup>
Vanne aseptique / Aseptic valve	3349	DIN ANSI	Acier / steel	P <sub>max</sub> T= 20°C 10 bar P <sub>max</sub> T= 20°C 16 bar P <sub>max</sub> T= 20°C 25 bar P <sub>max</sub> T= 70°F 150 psi P <sub>max</sub> T= 70°F 230 psi P <sub>max</sub> T= 70°F 360 psi	DN 32 – 100 DN 32 – 50 DN 32 – 40 NPS 1 ¼ – 4 NPS 1 ¼ – 2 NPS 1 ¼ – 1 ½	Tous fluides / all fluids
Vanne Tout ou Rien / On-Off Valve	3351	DIN	Acier / steel	PN16	DN 32 – 50	Tous fluides / all fluids
		ANSI		PN25	DN 32 – 40	
		DIN	Fonte grise & fonte sphéroïdale / cast iron & spheroidal graphite iron	CI 150	NPS 1 ¼ – 2	G2, L1, L2 <sup>1)</sup>
		ANSI		PN16	DN 65 – 100	
Bride de mesure / Measure flange	5090	DIN	Acier / steel	PN25	DN 50 – 80	G2, L2 <sup>1)</sup>
				PN16	DN 65 – 200	
				PN10	DN 200 – 500	
				PN40	DN 40 – 100	

<sup>1)</sup> Gas selon l'article 4 § 1.c) i) / Gases Acc. to article 4 paragraphs 1.c) i)  
Liquide selon l'article 4 § 1.c) ii) / Liquids Acc. to article 4 paragraphs 1.c) ii)

la conformité avec le règlement suivant : / the conformity with the following requirement :

La Directive du Parlement Européen et du Conseil d'harmonisation des lois des Etats Membres concernant la mise à disposition sur le marché d'équipements sous pression / Directive of the European Parliament and of the Council on the Harmonization of the laws of the Member States relating of the making available on the market of pressure equipment	2014/68/UE 2014/68/EU	Du / of 15.05.2014
Procédure d'évaluation de la conformité appliquée pour les fluides selon l'Article 4 § 1 Applied conformity assessment procedure for fluids according to Article 4 § 1	Module A / Modul A	

**Normes techniques appliquées / Technical standards applied :**  
DIN EN 12516-2, DIN EN 12516-3, ASME B16.34, DIN-EN 60534-4, DIN-EN 1092-1

**Fabricant / manufacturer : Samson Régulation SAS, 1, rue Jean Corona, FR-69120 VAULX-EN-VELIN**

Vaulx-en-Velin, le 13/08/25

Bruno Soulas  
Directeur Stratégie et Développement / Head of Strategy and  
Development



AND  
EVERYTHING  
FLOWS

**DECLARATION UE DE CONFORMITE  
EU DECLARATION OF CONFORMITY**

**DC012  
2025-08**

**Module H / Modul H, N°/ Nr CE-0062-PED-H-SAM 001-23-FRA-rev-A**

Par la présente, SAMSON REGULATION SAS déclare sous sa seule responsabilité pour les produits suivants :  
For the following products, SAMSON REGULATION SAS hereby declares under its sole responsibility:

Appareils / Devices	Type	Exécution / Version	Matériel du corps / body Material	PN Class	DN NPS	Fluides / fluids
Vanne de régulation passage droit / globe valve	3241	DIN	Fonte grise & fonte sphéroïdale / cast iron & spheroidal graphite iron	PN 16	DN 150	G2, L1, L2 <sup>1)</sup>
		ANSI		CI 125	NPS 6	
		DIN	Fonte sphéroïdale / spheroidal graphite iron	PN 25	DN 100 – 150	Tous fluides / all fluids
		ANSI	Acier / steel	PN10 PN16 PN25 PN40	DN 125 – 150 DN 65 – 150 DN 50 – 150 DN 32 – 150	
ANSI	CI 150 CI 300	NPS 2 ½ - 6 NPS 1 ¼ - 6				
Vanne de régulation 3 voies / 3-way Valve	3244	DIN	Fonte grise / cast iron	PN 16	DN 150	G2, L1, L2 <sup>1)</sup>
		DIN	Acier / steel	PN10 PN16 PN25 PN40	DN 125 – 150 DN 65 – 150 DN 50 – 150 DN 32 – 150	Tous fluides / all fluids
		ANSI		CI 150 CI 300	NPS 2 ½ – 6 NPS 1 ¼ – 6	
Vanne de régulation passage droit / globe valve	3251	DIN	Acier / steel	PN16 PN25 PN40 – 400	DN 65 – 150 DN 50 – 150 DN 32 – 150	Tous fluides / all fluids
		ANSI		CI 150 CI 300 - 2500	NPS 2 ½ – 6 NPS 1 ¼ – 6	
Vanne haute pression / High pressure valve	3252	DIN	Acier / steel	PN40 – 400	DN 32 – 80	Tous fluides / all fluids
		ANSI		CI 300 - 2500	NPS 1 ¼ – 3	
Vanne équerre / Angle valve	3256	DIN	Acier / steel	PN16 PN40 – 400	DN 65 – 150 DN 32 – 150	Tous fluides / all fluids
		ANSI		CI 150 CI 300 - 2500	NPS 2 ½ – 6 NPS 1 ¼ – 6	
Vanne à segment sphérique / Segment ball valve	3310	DIN	Acier / steel	PN10 PN16 PN25 PN40	DN 150 DN 80 – 150 DN 50 – 150 DN 40 – 150	Tous fluides / all fluids
		ANSI		CI 150 CI 300	NPS 3 – 6 NPS 1 ½ – 6	
Vanne de régulation passage droit / globe valve	3321	DIN	Fonte sphéroïdale / spheroidal graphite iron	PN 25	DN 100	G2, L1, L2 <sup>1)</sup>
		DIN	Acier / steel	PN16 PN40	DN 65 – 100 DN 32 – 100	Tous fluides / all fluids
		ANSI		CI 150 CI 300	NPS 2 ½ – 4 NPS 1 ½ – 4	
Vanne de régulation 3 voies / 3-way Valve	3323	DIN	Fonte sphéroïdale / spheroidal graphite iron	PN 25	DN 100	G2, L1, L2 <sup>1)</sup>
		DIN	Acier / steel	PN16 PN40	DN 65 – 100 DN 32 – 100	Tous fluides / all fluids
		ANSI		CI 150 CI 300	NPS 2 ½ – 4 NPS 1 ¼ – 2	
Vanne papillon / Butterfly valve	3331	DIN	Acier / steel	PN10 PN16 - 20 PN25 – 50	DN 150 – 400 DN 80 - 400 DN 50 – 400	Tous fluides / all fluids
		ANSI		CI 150 CI 300	NPS 3 – 16 NPS 2 - 16	
Vanne à membrane / Diaphragm valve	3345	ANSI	Fonte grise & fonte sphéroïdale / cast iron & spheroidal graphite iron	P <sub>max T=70°F</sub> 150 psi	NPS 5 – 6	G2, L1, L2 <sup>1)</sup>
			Acier / steel	P <sub>max T=70°F</sub> 230 psi P <sub>max T=70°F</sub> 150 - 230 psi	NPS 6 NPS 2 ½ – 6	Tous fluides / all fluids



AND  
EVERYTHING  
FLOWS

**DECLARATION UE DE CONFORMITE  
EU DECLARATION OF CONFORMITY**

**DC012  
2025-08**

**Module H / Modul H, N°/ Nr CE-0062-PED-H-SAM 001-23-FRA-rev-A**

Appareils / Devices	Type	Exécution / Version	Matériel du corps / body Material	PN Class	DN NPS	Fluides / fluids
Vanne alimentaire / Sanitary valve	3347	DIN	Acier / steel	P <sub>max</sub> T = 20°C 16 bar P <sub>max</sub> T = 20°C 40 bar P <sub>max</sub> T = 20°C 63 bar	DN 150 DN 65 – 150 DN 32 – 150	G2, L1, L2 <sup>1)</sup>
		ANSI		P <sub>max</sub> T = 70°F 230 psi P <sub>max</sub> T = 70°F 580 psi P <sub>max</sub> T = 70°F 910 psi	NPS 6 NPS 2 ½ – 6 NPS 1 ¼ – 6	
Vanne aseptique / Aseptic valve	3349_HV01	DIN	Acier / steel	P <sub>max</sub> T = 20°C 16 bar P <sub>max</sub> T = 20°C 25 bar	DN 65 – 100 DN 50 – 100	Tous fluides / all fluids
		ANSI		P <sub>max</sub> T = 70°F 230 psi P <sub>max</sub> T = 70°F 360 psi	NPS 2 ½ – 4 NPS 2 – 4	
Vanne Tout ou Rien / On-Off Valve	3351	DIN	Fonte sphéroïdale / spheroidal graphite iron	PN 25	DN 100	G2, L1, L2 <sup>1)</sup>
		DIN	Acier / steel	PN16 PN25 PN40	DN 65 – 100 DN 50 – 100 DN 32 – 100	Tous fluides / all fluids
		ANSI		CI 150 CI 300	NPS 2 ½ – 4 NPS 1 ¼ – 4	
Bride de mesure / Measure flange	5090	DIN	Acier / steel	PN10	DN 400 – 500	G2, L2 <sup>1)</sup>
				PN16	DN 250 – 500	
				PN25	DN 150 – 500	
				PN40	DN 125 – 500	

<sup>1)</sup> Gas selon l'article 4 § 1.c) i) / Gases Acc. to article 4 paragraphs 1.c) i)  
Liquide selon l'article 4 § 1.c) ii) / Liquids Acc. to article 4 paragraphs 1.c) ii)

la conformité avec le règlement suivant : / the conformity with the following requirement:

<b>La Directive du Parlement Européen et du Conseil d'harmonisation des lois des Etats Membres concernant la mise à disposition sur le marché d'équipements sous pression / Directive of the European Parliament and of the Council on the Harmonization of the laws of the Member States relating of the making available on the market of pressure equipment</b>	<b>2014/68/UE 2014/68/EU</b>	<b>Du / of 15.05.2014</b>
<b>Procédure d'évaluation de la conformité appliquée pour les fluides selon l'Article 4 § 1 Applied conformity assessment procedure for fluids according to Article 4 § 1</b>	<b>Module H / Modul H</b>	<b>Certificat n° CE- 0062-PED-H-SAM 001-23-FRA-rev-A</b>

**Normes techniques appliquées / Technical standards applied :**  
DIN EN 12516-2, DIN EN 12516-3, ASME B16.34, DIN-EN 60534-4, DIN-EN 1092-1

Le système de contrôle Qualité du fabricant est effectué par l'organisme de certification suivant :  
The manufacturer's quality management system is monitored by the following notified body:

**Bureau Veritas Services SAS N°/Nr 0062, 4 place des Saisons 92400 COURBEVOIE**  
**Fabricant / manufacturer : Samson Régulation SAS, 1, rue Jean Corona, FR-69120 VAULX-EN-VELIN**

Vaulx-en-Velin, le 13/08/25

Bruno Soulas  
Directeur Général – Directeur Stratégie et Développement /  
Director general - Head of Strategy and Development

# EU DECLARATION OF CONFORMITY TRANSLATION



## Declaration of Conformity of Final Machinery

in accordance with Annex II, section 1.A. of the Directive 2006/42/EC

For the following products:

### **Types 3244-1/-7 Pneumatic Control Valves consisting of the Type 3244 Valve and Type 3271/Type 3277 Pneumatic Actuator**

We hereby declare that the machinery mentioned above complies with all applicable requirements stipulated in Machinery Directive 2006/42/EC.

For product descriptions of the valve and actuator, refer to:

- Type 3244 Valve (DIN): Mounting and Operating Instructions EB 8026
- Type 3244 Valve (ANSI): Mounting and Operating Instructions EB 8026
- Types 3271 and 3277 Actuators: Mounting and Operating Instructions EB 8310-X

Valve accessories (e.g. positioners, limit switches, solenoid valves, lock-up valves, supply pressure regulators, volume boosters and quick exhaust valves) are classified as machinery components in this declaration of conformity and do not fall within the scope of the Machinery Directive as specified in § 35 and § 46 of the Guide to Application of the Machinery Directive 2006/42/EC issued by the European Commission. In the SAMSON Manual H 02 titled "Appropriate Machinery Components for SAMSON Pneumatic Control Valves with a Declaration of Conformity of Final Machinery", SAMSON defines the specifications and properties of appropriate machinery components that can be mounted onto the above specified final machinery.

Referenced technical standards and/or specifications:

- VCI, VDMA, VGB: "Leitfaden Maschinenrichtlinie (2006/42/EG) – Bedeutung für Armaturen, Mai 2018" [German only]
- VCI, VDMA, VGB: "Zusatzdokument zum „Leitfaden Maschinenrichtlinie (2006/42/EG) – Bedeutung für Armaturen vom Mai 2018" [German only], based on DIN EN ISO 12100:2011-03

Comment:

Information on residual risks of the machinery can be found in the mounting and operating instructions of the valve and actuator as well as in the referenced documents listed in the mounting and operating instructions.

Persons authorized to compile the technical file:

SAMSON AG, Weismüllerstraße 3, 60314 Frankfurt am Main, Germany  
Frankfurt am Main, 19 May 2020

  
\_\_\_\_\_  
Thorsten Muth  
Senior Director  
Sales and After-sales

  
\_\_\_\_\_  
i.v. Peter Scheermesser  
Director  
Product Life Cycle Management and ETO  
Development for Valves and Actuators

# DECLARATION OF INCORPORATION TRANSLATION



## Declaration of Incorporation in Compliance with Machinery Directive 2006/42/EC

For the following products:

### **Type 3244 Pneumatic Control Valve**

We certify that the Type 3244 Pneumatic Control Valves are partly completed machinery as defined in the Machinery Directive 2006/42/EC and that the safety requirements stipulated in Annex I, 1.1.2, 1.1.3, 1.1.5, 1.3.2, 1.3.4 and 1.3.7 are observed. The relevant technical documentation described in Annex VII, part B has been compiled.

Products we supply must not be put into service until the final machinery into which it is to be incorporated has been declared in conformity with the provisions of the Machinery Directive 2006/42/EC.

Operators are obliged to install the products observing the accepted industry codes and practices (good engineering practice) as well as the mounting and operating instructions. Operators must take appropriate precautions to prevent hazards that could be caused by the process medium and operating pressure in the valve as well as by the signal pressure and moving parts.

The permissible limits of application and mounting instructions for the products are specified in the associated data sheets as well as the mounting and operating instructions; the documents are available in electronic form on the Internet at [www.samsongroup.com](http://www.samsongroup.com).

For product descriptions of the valve, refer to:

- Type 3244 Valve (DIN): Mounting and Operating Instructions EB 8026
- Type 3244 Valve (ANSI): Mounting and Operating Instructions EB 8026

Referenced technical standards and/or specifications:

- VCI, VDMA, VGB: Leitfaden Maschinenrichtlinie (2006/42/EG) – Bedeutung für Armaturen, May 2018 [German only]
- VCI, VDMA, VGB: Zusatzdokument zum „Leitfaden Maschinenrichtlinie (2006/42/EG) – Bedeutung für Armaturen“ vom Mai 2018 [German only], based on DIN EN ISO 12100:2011-03

Comments:

- See mounting and operating instructions for residual hazards.
- Also observe the referenced documents listed in the mounting and operating instructions.

Persons authorized to compile the technical file:

SAMSON AG, Weismüllerstraße 3, 60314 Frankfurt am Main, Germany  
Frankfurt am Main, 20 May 2020

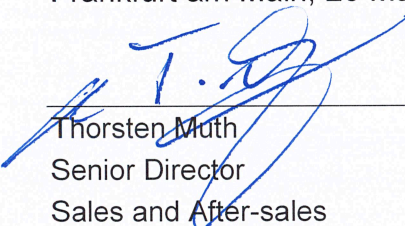
  
\_\_\_\_\_  
Thorsten Muth  
Senior Director  
Sales and After-sales

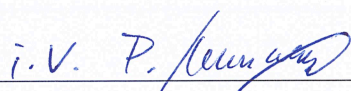
  
\_\_\_\_\_  
i.V. P. Scheermesser  
Peter Scheermesser  
Director  
Product Life Cycle Management and ETO  
Development for Valves and Actuators



## DECLARATION DE CONFORMITE

Pour le produit suivant

DC016

2019-08

### Vannes de contrôle Type 3241, 3244, 3249, 3251, 3252, 3256, 3347, 3321, 3349

Certificat n°: TSX71002520191340

Rapports d'évaluation n°: 2019TSFM750-TYP3241  
Et 2019TSFM751-TYP3251

Les vannes 3241 et 3251 ont passé avec succès les tests d'évaluation selon les exigences TSG D7002-2006 des équipements sous pression chinois

En conséquence, toutes les vannes de contrôles ci-dessus remplissent les exigences TSG D7002-2006 des équipements sous pression chinois selon les caractéristiques suivantes :

- DN 50 à 200 PN ≤ 5 MPa (50 bar) ou NPS 2 à NPS 8 Class ≤ 300,
- DN 50 à 100 PN ≤ 42 MPa (420 bar) ou NPS 2 à NPS 4 Class ≤ 2500,
- Température d'utilisation : -29°C ≤ T ≤ 425°C.

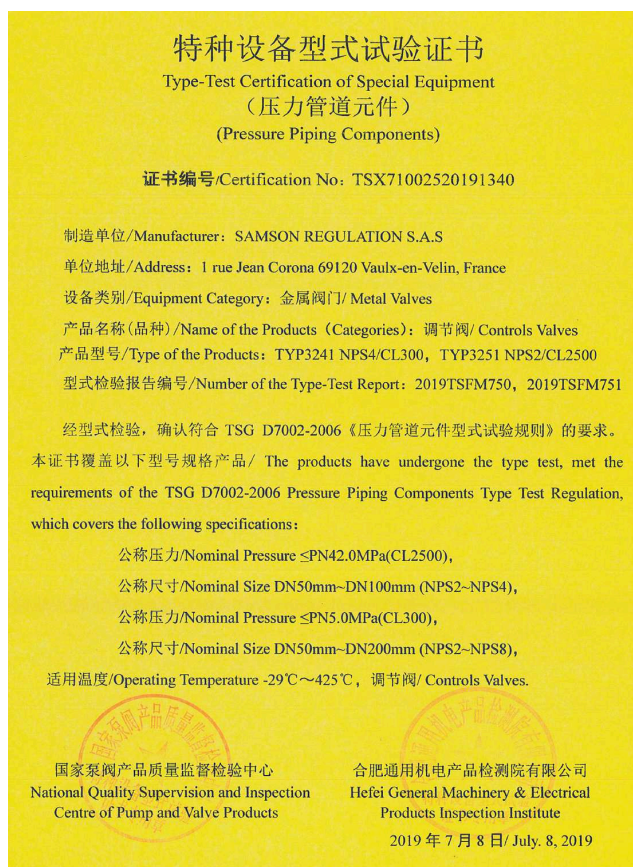

SAMSON REGULATION S.A.

Bruno Soulas  
Directeur administratif

SAMSON REGULATION S.A.

Joséphine Signoles-Fontaine  
Responsable QSE

## 15 Annexe

### 15.1 Couples de serrage, lubrifiants et outillage

Cf. ► AB 0100 pour l'outillage, les couples de serrage et les lubrifiants

### 15.2 Pièces de rechange

1	Corps de vanne
2	Bride
4	Siège (supérieur)
5	Clapet (avec tige)
7	Douille de guidage
8	Douille filetée (écrou de presse-étoupe)
9	Écrou d'accouplement
10	Contre-écrou
11	Ressort
12	Rondelle
13	Goujon fileté
14	Écrou hexagonal
15	Ensemble garniture
16	Chevrons
17	Joint plat (joint de corps)
19	Douille
21	Pièce d'isolement
22	Soufflet
23	Douille de guidage (pièce d'isolement)
24	Douille de guidage (soufflet)
25	Extension de la tige de clapet
26	Étiquette (soufflet ou pièce d'isolement)
30	Rondelles de sécurité
32	Vis
33	Écrou
37	Tige de clapet avec soufflet métallique
39	Joint plat
41	Écrou
42	Vis d'obturation pour raccord de contrôle (avec joint plat)
80	Plaque signalétique
81	Rivet
82	Vis
83	Patte
84	Indicateur de course
85	Vis
91	Capots de protection entrée/sortie de vanne
141	Siège (inférieur)

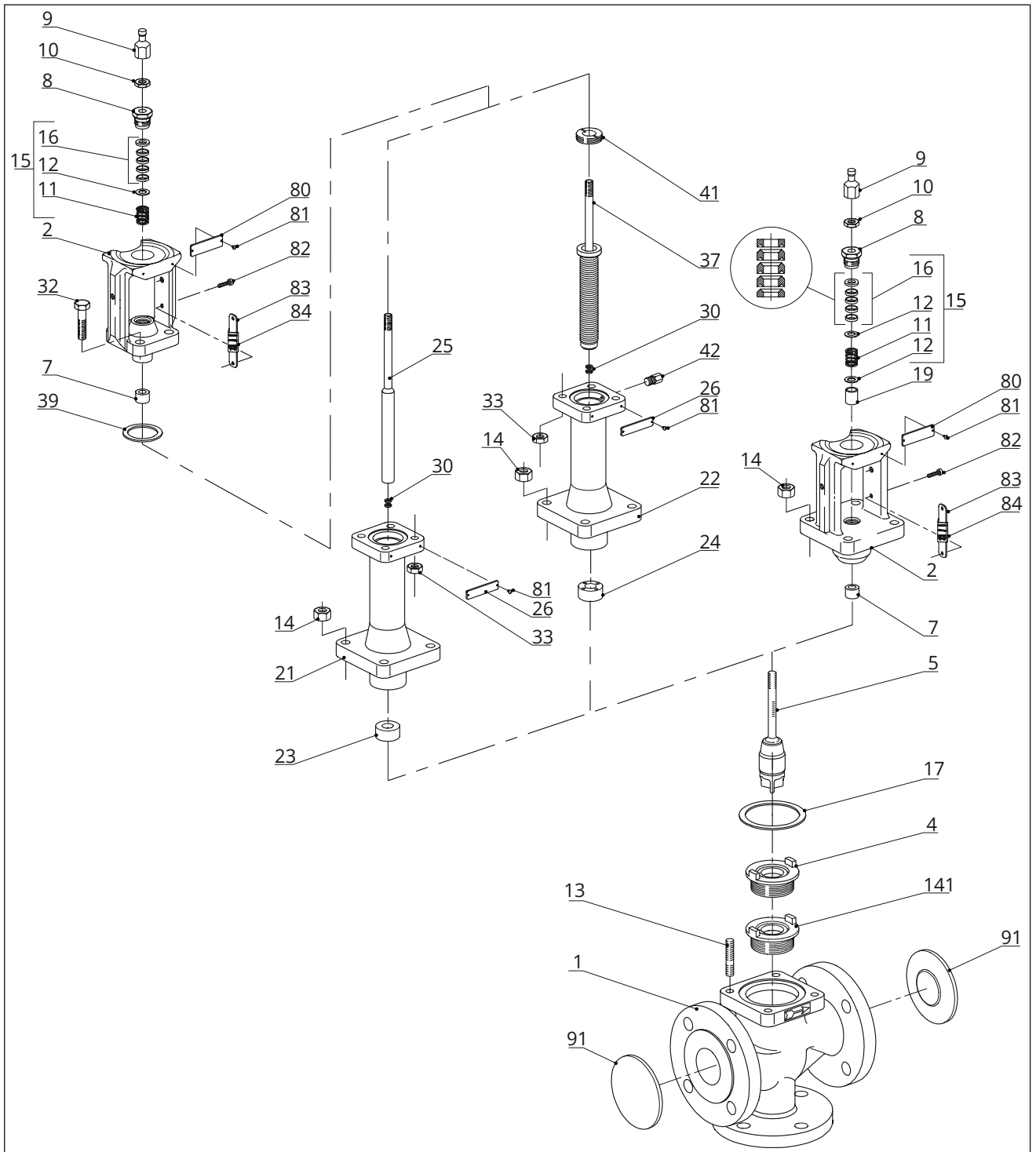

### 15.3 Service

Le service après-vente se tient à disposition pour tous les travaux de maintenance et de réparation, mais aussi en cas de dysfonctionnements ou de défauts du produit.

#### Adresse électronique

Le service après-vente est joignable par e-mail à l'adresse : [aftersalesservice@samsongroup.com](mailto:aftersalesservice@samsongroup.com)

#### Adresses de la société SAMSON AG et de ses filiales

Les adresses de la société SAMSON AG AG et de ses filiales, ainsi que celles des représentants et des points de service, sont disponibles dans les SAMSON-catalogues de produits ou sur le site Internet à l'adresse ► [www.samsongroup.com](http://www.samsongroup.com).

#### Informations utiles

Pour toute demande de renseignements ou pour l'établissement d'un diagnostic de panne, indiquer les informations suivantes :

- Numéro de commande et numéro de position
- Type, numéro de fabrication, diamètre nominal et exécution de la vanne
- Pression et température du fluide
- Débit en m<sup>3</sup>/h ou en cu.ft/min
- Plage de pression nominale du servomoteur (par ex. 0,2 à 1 bar)
- Un filtre à tamis est-il présent ?
- Plan de montage





SAMSON AKTIENGESELLSCHAFT  
Weismüllerstraße 3 · 60314 Francfort-sur-le-Main, Allemagne  
Téléphone : +49 69 4009-0 · Fax : +49 69 4009-1507  
samson@samsongroup.com · www.samsongroup.com